

SIEMENS



Gigaset A580 - A585

Issued by
Gigaset Communications GmbH
Schlavenhorst 66, D-46395 Bocholt
Gigaset Communications GmbH is a trademark licensee of Siemens AG

© Gigaset Communications GmbH 2008
All rights reserved.
Subject to availability. Rights of modifications reserved.

www.gigaset.com

Gigaset

Кратак преглед слушалице

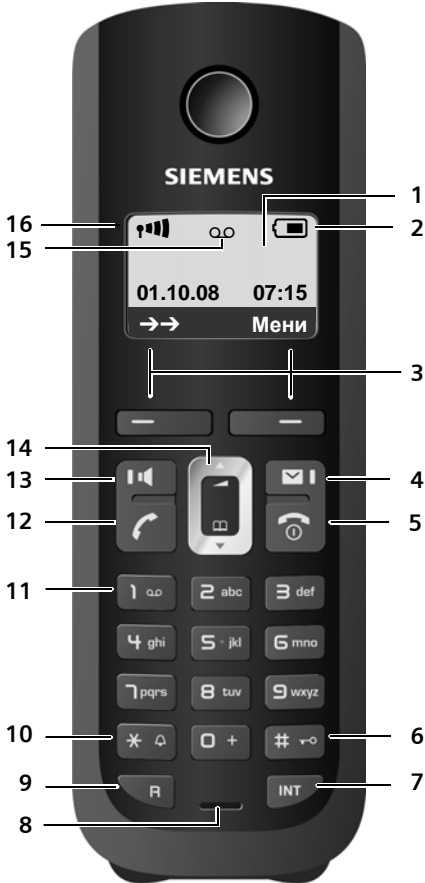

1 Дисплеј у стању мировања (пример).

2 Статус напуњености батерија (→ страна 11).

3 Дисплеј тастери (→ страна 17).

4 Тастер за поруке (→ страна 27).
Пристап листама позива и порука;
Трепери: нова порука или нови позив.

5 Тастер за крај позива, тастер за укључивање/искључивање.
Крај позива, отказивање функције, назад за један ниво менија (притиснути кратко), назад у статус мировања (притиснути и држати), активирање/деактивирање слушалице (притиснути и држати у статусу мировања).

6 Тастер тараба.
Закључавање/откључавање тастатуре (притисните и држите у статусу

миравања)
Пребацавање између великих/малих слова и цифара.

7 **Интерни тастер.**
Интерни позив (→ страна 43).

8 **Микрофон.**

9 **Тастер за поновно позивање** (→ страна 49).

- Поновно позивање (трепери)
- Унесите паузу у бирању (притиснути и држати).

10 **Тастер звезда.**

Укључивање/искључивање звука звона (притиснути и држати),
Са отвореном везом:
Пребацавање између пулног/тонског бирања (кратким притиском).

11 **Тастер 1** (→ страна 40).

Позивање телефонску секретарицу (A585 само)/мрежно сандуче (притисните и држите).

12 **Тастер разговора.**

Прихватање позива, отварање листе последњих позива (притиснути кратко), бирање (притиснути и држати).

Током писања SMS-а: слање SMS-а

13 **Тастер за режим рада без употребе руку.**

Пребацавање између слушалице и режима без употребе руку;
Укључено светло: режим без употребе руку активан.

Трепери: долазни позив.

14 **Управљачки тастер** (→ страна 17).

15 **Икона телефонске секретарице** (A585 само)

Телефонска секретарица укључена;
Трепери: Телефонска секретарица снима поруку или се њоме управља од стране другог интерног корисника

16 **Снага сигнала** (→ страна 11)

Кратак преглед базе станице

Можете користити тастере на базној станици за регистрацију слушалица на базну станицу, за тражење слушалица (пејинг), → страна 43 и за управљање интегрисаном телефонском секретарицом (само Gigaset A585).

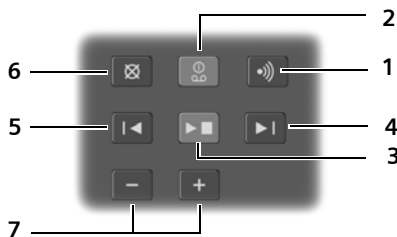

Gigaset A585 база станица



- 1 Тастер регистрације/пејџера:**
Притисните **кратко**: Тражење слушалица (пејџинг), → страна 43.
Притисните и **држите**: Регистровање слушалица и ДЕКТ уређаја, → страна 42.
- 2 Тастер укључивања/искључивања:**
Активира/деактивира телефонску секретарицу.
Укључена ЛЕД светла: Активирана телефонска секретарица.
ЛЕД светло трепери: Телефонска секретарица снима нову поруку.

Током преслушавања поруке:

- 3 Тастер преслушавања/заустављања:**
Преслушајте нове поруке са телефонске секретарице или откажите преслушавање (притисните **кратко**).
Преслушавање нових и старих порука (притисните и **држите**).
ЛЕД трепери: Постоји бар једна нова порука.
ЛЕД брзо трепери: Меморија је пуна.
- 4 Прелазак на следећу поруку (притиснути једном) или на поруку иза следеће (притиснути два пута).**
- 5 Прелазак на почетак поруке (притиснути једном) или на претходну поруку (притиснути два пута).**
- 6 Брисање текуће поруке.**

- 7 Подешавање јачине звука током преслушавања поруке:**  = тише;  = гласније.
Док је спољни позив сигнализиран: подешавање јачине звона.

Пажња:

- ◆ Ако се телефонском секретарицом управља са слушалице или ако се снима порука, онда се не може управљати са базе станице.
- ◆ Уколико ЛЕД светло трепери иако је телефонска секретарица искључена, то значи да постоји још увек најмање једна нова непреслушана порука.

Gigaset A580 база станица



Тастер за регистрацију/пејџинг слушалице:

- Притисните **кратко**: Тражење слушалица (пејџинг), → страна 43.
- Притисните и **држите**: Регистровање слушалица и ДЕКТ уређаја, → страна 42.

Садржај

Кратак преглед слушалице	1
Кратак преглед базне станице	1
Мере предострожности	6
Први кораци	7
Проверите садржај пакета	7
Подешавање базне станице и базе за пуњење (ако је испоручена) . . .	8
Повезивање базне станице	8
Повезивање базе за пуњење (ако је испоручена)	9
Подешавање слушалице пре употребе	10
Шта је следеће што бисте желели да урадите?	16
Употреба телефона	17
Управљачки тастер	17
Дисплеј тастери	17
Тастери на тастатури	18
Исправљање неисправних уноса	18
Мени навигација	18
Активирање/деактивирање слушалице	19
Активирање/деактивирање закључавања тастатуре	19
Илустрација корака употребе у упутству за употребу	20
Стабло менија	21
Телефонирање	23
Екстерни позиви	23
Завршетак позива	23
Прихватање позива	23
Идентификација долазне линије (CLI)	23
Разговор без употребе руку	24
Искључивање звука	24
Коришћење именика и листи	25
Именик	25
Листа последње бираних бројева	27
Отварање листа помоћу тастера за поруке	27
Економично телефонирање	29
Аутоматски код мрежног провајдера (предселекција)	29
Приказивање трајања позива	30
SMS (текст поруке)	31
Писање/слање SMS порука	31
Примање SMS-а	32
Подешавање SMS центара	33
SMS на PABX-у	34
Активација/деактивација SMS функције	34
SMS отклањање проблема	35

Управљање аутоматском секретарицом Gigaset A585	
базна станица	36
Управљање преко слушалице	36
Активирање/деактивирање опције за слушање позива	38
Подешавање телефонске секретарице	38
Ресетовање брзог приступа телефонској секретарици помоћу тастера 1 39	
Управљање када сте у покрету (даљинско управљање)	39
Употреба мрежног сандучета	40
Подешавање брзог приступа до мрежног сандучета	40
Преглед извештаја мрежног сандучета	40
ЕКО ДЕКТ	41
Подешавање будилника	42
Употреба више слушалица	42
Регистрација слушалица	42
Дерегистрација слушалица	43
Лоцирање слушалице ("пејџинг")	43
Интерно телефонирање	43
Слушање спољњег позива (конференција)	44
Подешавање слушалице	44
Промена датума и времена	44
Промена језика дисплеја	45
Подешавање дисплеја	45
Активирање/деактивирање аутоматског одговарања	45
Промена јачине звука у звучнику/слушалици	45
Промена звука звона	46
Тоновни упозорења	46
Враћање слушалице на фабричка подешавања	47
Подешавања базе	47
Спречавање неовлашћеног приступа	47
Промена звука звона	48
Подршка репетитора	48
Враћање базне станице на фабричка подешавања	48
Повезивање телефона на РАВХ	49
Режими бирања и повратни позив	49
Подешавање пауза	49
Привремено пребацивање на тонско бирање (DTMF)	49
Кориснички сервис (Брига о корисницима)	50
Питања и одговори	50
Овлашћења	51
Човекова околина	51

Додатак	52
Одржавање	52
Додир са течностима	52
Спецификације	53
Писање и едитовање текста	54
Додатна опрема	55
Постављање базне станице на зид	58
Постављање базе за пуњење на зид	58
Индекс	59

Мере предострожности

Упозорење!

Пре употребе прочитајте мере предострожности и упутство за употребу. Објасните Вашој деци њихов садржај и могуће опасности у вези са коришћењем телефона.



Увек употребљавајте адаптер напајања који сте добили уз телефон, као што је назначено на доњој страни базне станице или базе за пуњење.



Користите искључиво **препоручене, пуњиве батерије** (→ страна 53), нпр. никада немојте користити обичне (непуњиве) батерије или друге типове батерија јер то може довести до значајног ризика по здравље и до повреда.



Рад медицинских уређаја може бити ометан. Водите рачуна о техничким условима у Вашем конкретном окружењу (нпр. докторска ординација).



Немојте држати задњу страну слушалице на увету када звони или када је активиран режим рада без употребе руку. У супротном, ризикујете трајно оштећење слуха.

Слушалица може проузроковати непријатан шум у слушним апаратима.



Немојте инсталирати базну станицу или базу за пуњење у купаоницама. Базна станица и база за пуњење нису отпорни на воду (→ страна 52).



Немојте употребљавати телефон у окружењу у коме постоји опасност од експлозије (нпр. продавница боја).



Ако дајете ваш Gigaset телефон некоме обавезно му дајте и упутство за рад.



Молимо Вас да склоните оштећене базне станице из употребе или их однесите на поправку у наш сервис, јер би могле ометати друге бежичне услуге.

Пажња

Неке од функција које су описане у овом упутству нису доступне у свим земљама.

Први кораци

Проверите садржај пакета



1. једна Gigaset A580/A585 базна станица,
2. један адаптер напајања,
3. једна Gigaset A58H слушалица,
4. један телефонски кабел,
5. две батерије,
6. један поклопац батерије,
7. једно упутство за употребу.

Ако сте купили **модел са више слушалица** у пакету треба да буду две батерије, поклопац за батерије и база за пуњење **8** са адаптером напајања **9** за сваку додатну слушалицу.

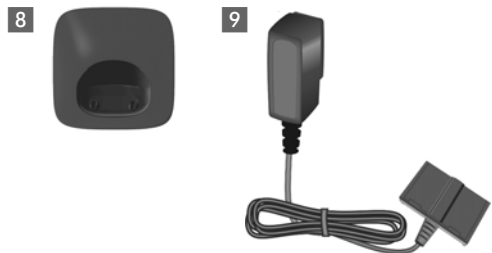

Подешавање базне станице и базе за пуњење (ако је испоручена)

Базна станица и база за пуњење су намењени за употребу у затвореним сувим просторијама на температури од +5 °C до +45 °C.

- ▶ Поставите базну станицу и базу за пуњење на средишњи положај у стану, и то на површину која није клизава.

Пажња

Обратите пажњу на домет базне станице.

Домет је до 300 m на отвореном простору и до 50 m унутар грађевина.

Домет се смањује када је Еко режим (→ страна 41) активиран.

Стопице телефона обично не остављају никакве трагове на површинама. Међутим, с обзиром на мноштво различитих површина које се данас употребљавају у индустрији намештаја, појављивање трагова на површинама не може се потпуно искључити.

За упутства о томе како поставити базну станицу и базу за пуњење на зид, погледајте → страна 58.

Пажња:

- ◆ Никада немојте да излажете телефон извору топлоте, директној сунчевој светлости или другим електричним уређајима.
- ◆ Заштитите Ваш Gigaset од влаге, прашине, корозивних течности и испарења.

Повезивање базне станице

- ▶ **Прво** повежите адаптер напајања **1**.
- ▶ **Затим** повежите телефонски кабел **2** и утакните каблове у жлебове за кабел.



Пажња:

- ◆ Адаптер напајања мора **увек бити повезан**, јер телефон неће радити без конекције са напајањем.
- ◆ Употребљавајте искључиво адаптер напајања и кабел који су **испоручени са телефоном**. Начин повезивања жица на телефонском каблу могу бити различити (повезивање жица → страна 54).

Повезивање базе за пуњење (ако је испоручена)

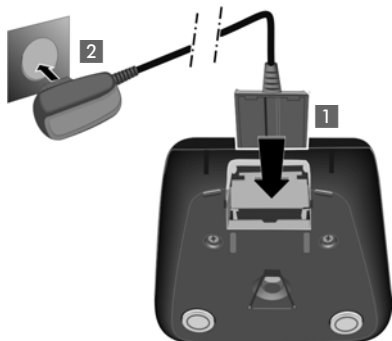

- ▶ Повежите пљоснату утичницу у адаптер напајања **1**.
- ▶ Укључите адаптер напајања у утичницу **2**.

Ако је потребно да искључите утикач из базе за пуњење, притисните дугме за ослобађање **1** и извучите утикач **2**.

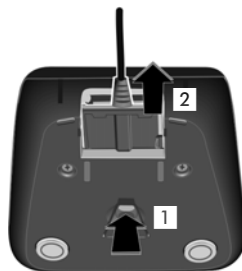

Подешавање слушалице пре употребе



Дисплеј је заштићен пластичном фолијом. **Молимо, уклоните заштитну фолију!**

Убацавање батерија и затварање поклопца батерије

Упозорење!

Употребљавајте само пуњиве батерије које препоручује Gigaset Communications GmbH * (→ страна 53). Никада не употребљавајте обичне (непуњиве) батерије или друге типове батерија, јер то може довести до значајног ризика по здравље и до повреда. На пример, батерије могу експлодирати. Телефон може лоше да ради или да се оштети као резултат коришћења батерија које нису препорученог типа.

* Gigaset Communications GmbH is a trademark licensee of Siemens AG.

- ▶ Код убацавања, правилно окрените батерије. Поларитет је означен на/у лежишту за батерије.

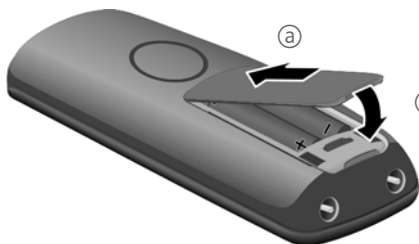

- ▶ Поклопац батерија прво убаците на горњој страни (a).
- ▶ Затим притисните поклопац (b) док не седне на своје место.

Ако је потребно да отворите поклопац за батерије, на пример ради замене батерија, поставите врх прста у шупљину на кућишту и повуците поклопац за батерије на горе.



Постављање слушалице на базну станицу и регистрација

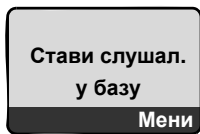

Пре него што можете да користите свој телефон, морате регистровати слушалицу на базну станицу.

- ▶ Поставите слушалицу са **дисплејем окренутим на горе** у базу станицу.

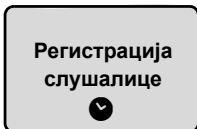

Слушалица је аутоматски регистрована. Регистрација може трајати **до 5 минута**. **Немојте скидати слушалицу са базне станице током тог времена.**



Следећи текст се приказује након успешне регистрације:

- ◆ снага пријемног сигнала између базне станице и слушалице:
 - добра до слаба: 📶 📶 📶 📶 📶
 - нема пријема: 📶 трепери
- ◆ статус напуњености батерија:
 - 📶 📶 📶 📶 (празне до пуне)
 - 📶 трепери: батерије скоро празне
 - 📶 📶 📶 трепери: процедура пуњења

Ако сте купили **модел са више слушалица**, поновите процедуру регистрације за сваку слушалицу. Слушалици је додељен најмањи недодељени интерни број (1-4). Ако је више од једне слушалице регистровано на базну станицу интерни број слушалице се појављује на дисплеју, нпр. INT 2. Ако су интерни бројеви 1-4 већ додељени другим уређајима, број 4 ће бити пребрисан.

Пажња

- ◆ Сваки притисак на тастер прекида аутоматску регистрацију.
- ◆ Ако аутоматска регистрација не ради, слушалица мора да се региструје ручно (→ страна 42).

Да бисте напунили батерије, оставите слушалицу у бази за пуњење.

Пажња

Слушалицу стављајте искључиво на базну станицу или базу за пуњење који су за њу намењени.

Ако имате питања или проблема → страна 50.

Иницијално пуњење и пражњење батерија

Исправан ниво напуњености може се приказати само ако се батерије прво потпуно напуне и испразне.



► Поставите слушалицу на базну станицу или базу за пуњење **десет** часова.



► Затим скините слушалицу са базне станице или базе за пуњење и немојте је враћати док се батерије сасвим не испразне.

Пажња

- ◆ Након првог пуњења и пражњења батерија, можете оставити слушалицу на базној станици или бази за пуњење након сваког позива.
- ◆ Увек поновите процедуру пуњења и пражњења уколико уклоните батерије из слушалице и поново их вратите.
- ◆ Батерије се греју током пуњења. Ово није опасно.
- ◆ Након неког времена капацитет пуњења батерија ће опасти из техничких разлога.

Подешавање датума и времена

Подесите датум и време како би тачан датум и време могли бити додељени долазним позивима, као и да омогућите употребу аларма.



- ▶ Притисните тастер испод **Мени** на дисплеј екрану како бисте отворили главни мени.



- ▶ Притисните дно управљачког тастера ...

... док се не појави Подешавања ставка менија.

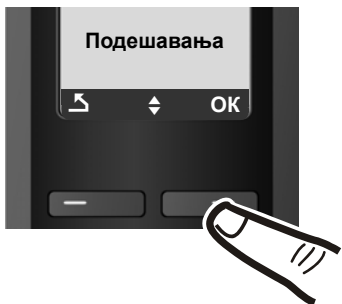

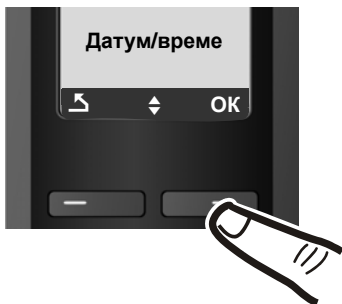

- ▶ Притисните тастер испод **ОК** на дисплеј екрану да бисте потврдили свој одабир.

Ставка менија Датум/време се појављује на дисплеју.

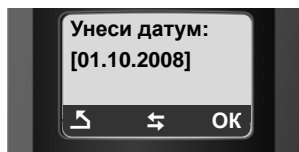

- ▶ Притисните тастер испод **ОК** на дисплеј екрану како бисте отворили поље за унос.



- ▶ Активна линија је означена [...]. Унесите дан, месец и годину у 8-цифарском формату путем слушалице, нпр.  за 01/10/08.



Ако желите да исправите унос, притисните врх или дно управљачког тастера да пребацујете фокус између поља.

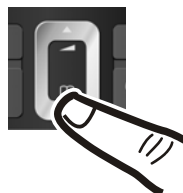

- ▶ Притисните тастер испод **OK** на дисплеј екрану да бисте потврдили свој одабир.

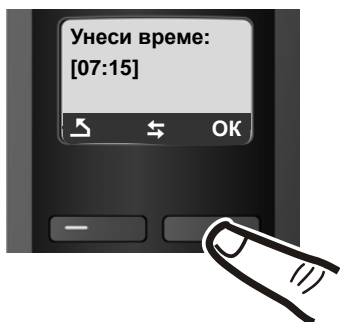

- ▶ Унесите сате и минуте као четвороцифрени број путем слушалице
нпр.  за 7:15 часова. Ако је потребно, употребите управљачки тастер да пребацујете фокус између поља.
- ▶ Притисните тастер испод **OK** на дисплеј екрану да бисте потврдили свој одабир.

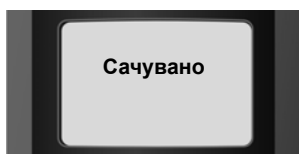

Дисплеј приказује **Сачувано**. Чућете потврдни тон.



- ▶ Притисните и држите тастер за крај разговора  за повратак у статус мировања.

Дисплеј у стању мировања

Једном када је телефон регистрован и време подешено, дисплеј у статусу мировања је приказан у овом примеру. Ако је телефонска секретарица активирана, икона телефонске секретарице ☎ ће такође бити приказана у заглављу:

Ваша телефонска секретарица је подешена са унапред снимљеним најавама.

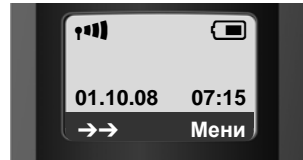

Пажња

Икона домета се приказује у стању мировања само ако је Еко режим+ (→ страна 41) деактивиран.

Ваш телефон је сада спреман за употребу.

Шта је следеће што бисте желели да урадите?

Сада када сте успешно стартовали свој Gigaset, вероватно ћете желети да га прилагодите својим личним захтевима. Користите следећи водич да брзо лоцирате најважније теме.

Ако су Вам уређаји који поседују систем менија непознати, попут Gigaset телефона, онда треба прво да прочитате одељак који је насловљен "Употреба телефона" → страна 17.

Информације о се налазе овде.
Подешавање мелодије и јачине звона	страница 46
Подешавање јачине звука слушалице	страница 45
Снимање личне најаве за телефонску секретарицу	страница 36
Подешавање Еко режим / Еко режим+	страница 41
Коришћење телефона на PABX-у	страница 49
Регистровање постојећих Gigaset слушалица на базну станицу	страница 42
Пребацивање уноса именика постојећих Gigaset слушалица на нову (нове) слушалицу(е)	страница 26

Ако имате било каквих питања у вези са коришћењем телефона, прочитајте савете о отклањању проблема (→ страна 50) или контактирајте наш кориснички сервис (→ страна 50).

Употреба телефона



Управљачки тастер

У описима који следе указује се на страну управљачког тастера коју треба да притиснете за сваку операцију, нпр. за "притисните врх управљачког тастера".



Управљачки тастер има низ различитих функција:



Када је слушалица у статусу мировања

-  Отварање именика.
-  Позивање менија за подешавање јачине звука слушалице током позива (→ страна 45), тонова звона (→ страна 46) и тонова упозорења (→ страна 46).



У главном менију, подменијима и листама

-  /  Листање горе/доле једну по једну линију.

У пољима за унос

Користите управљачки тастер да померите курсор у лево  или десно .

Током екстерног позива

-  Отварање именика.
-  Подешавање јачине звучника за слушалицу и за режим рада без употребе руку.

Дисплеј тастери

Функција дисплеј тастера се мења у зависности од дате ситуације.





Пример:





Тренутне функције дисплеј тастера су приказане у доњој линији дисплеја.

Дисплеј тастери

Важни дисплеј тастери:

-  **Мени** Отварање контекст-осетљивог менија.
-  **ОК** Потврда одабира.
-  **<С** Тастер за брисање: брише по једно словно место с десна у лево.
-  **↶** Назад један ниво менија или отказивање операције.
-  **→→** Отвара листу последње позваних бројева.

Тастери на тастатури

 /  /  итд.

Притисните одговарајући тастер на слушалици.



Унесите цифре или слова.

Исправљање неисправних уноса

Можете исправити нетачне уносе у тексту навођењем до нетачног уноса употребом управљачког тастера. Затим можете:

- ◆ притиснути **⌫** за брисање карактера са леве стране курсора,
- ◆ унесите словна места са леве стране курсора
- ◆ унос преко словних места (трепери) када се уносе време и датум итд.

Мени навигација

Функцијама Вашег телефона се приступа употребом менија који има низ нивоа.

Главни мени (први ниво менија)

- ▶ Са слушалицом у стању мировања, притисните **Мени** да бисте отворили главни мени

Функције главног менија су приказане на дисплеју са иконама у боји и називима.

Да бисте приступили функцији, нпр. за отварање одговарајућег подменија (следећи ниво менија):

- ▶ Употребом управљачког тастера нађите функцију . Притисните дисплеј тастер **ОК**.

Подменији

Функције подменија се приказују као листе.

Да бисте приступили функцији:

- ▶ Листајте до функције помоћу управљачког тастера  и притисните **ОК**.

Или:

- ▶ Унесите одговарајућу комбинацију цифара (→ страна 21).

Кратко притисните тастер за крај разговора  једанпут да бисте се вратили на претходни ниво менија/отказали операцију.

Враћање у статус мировања

У статус мировања се можете вратити из било ког дела менија на следећи начин:

- ▶ Притисните и **држите** тастер краја позива .

Или:

- ▶ Немојте притиснути ниједан тастер: након 2 минуте дисплеј ће се **аутоматски** вратити у статус мировања.

Било које подешавање које нисте потврдили притиском на **ОК** биће занемарено.

Пример дисплеја у статусу мировања је приказан на → страна 15.

Активирање/деактивирање слушалице



Са телефоном у статусу мировања, притисните и **држите** тастер за крај позива (потврдни тон) да бисте искључили слушалицу.

Притисните и **држите** поново тастер за крај разговора да бисте укључили слушалицу.

Активирање/деактивирање закључавања тастатуре

Закључавање тастатуре спречава ненамерну употребу телефона.



Притисните и **држите** тастер тараба да бисте активирали или деактивирали закључавање тастатуре. Чућете потврдни тон.

Када је закључавање тастатуре активирано видећете  икону на дисплеју и поруку сваки пут кад притиснете неки тастер.

Закључавање тастатуре се аутоматски деактивира ако Вас неко назове. Реактивира се када завршите разговор.

Илустрација корака употребе у упутству за употребу

Кораци за операције су приказани у скраћеној форми.

Пример:

Илустрација:

Мени → Подешавања → Слушалица → Аутоматско одазивање

(√ = укључено)

значи:



- ▶ Притисните дисплеј тастер **Мени** да бисте отворили главни мени.

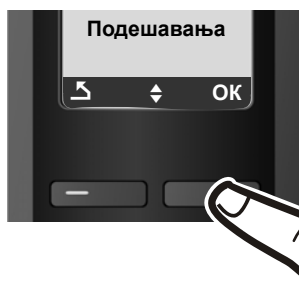

- ▶ Притисните дно управљачког тастера  док се **Подешавања** ставка менија не прикаже на дисплеју.

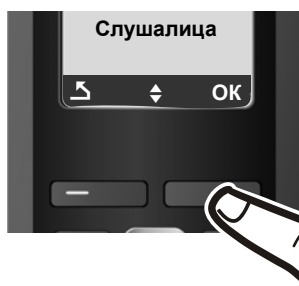

- ▶ Притисните дисплеј тастер **OK** да бисте потврдили свој одабир.

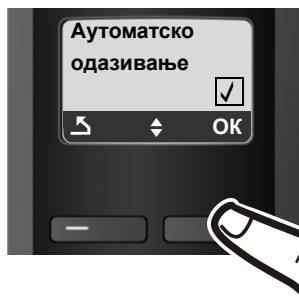

- ▶ Притисните дно управљачког тастера  док се **Слушалица** ставка менија не прикаже на дисплеју.

- ▶ Притисните дисплеј тастер **OK** да бисте потврдили свој одабир.

Ставка менија **Аутоматско одазивање** се појављује на дисплеју.

- ▶ Притисните дисплеј тастер **OK** да активирате/деактивирате функцију (√ = укључено)

Стабло менија

Уместо листања до мени функције, можете брже одабрати функцију отварањем менија и уносом комбинације тастера (или пречице).

Пример: **Мени** за "Подешавање јачине звона".

Са телефоном у **стању мировања**, притисните **Мени** (отварање главног менија):

1 SMS

1-1	Напиши поруку	→	страна 31
1-2	Долазна	→	страна 32
1-3	Одлазна	→	страна 31
1-4	Подешавања	1-4-1	Сервисни центри → страна 33

4 Алармни сат

4-1	Активирање	→	страна 42
4-2	Време буђења	→	страна 42

5 Говорна пошта

5-1	Подеси тастер 1	5-1-1	Говорна пошта	→	страна 40
		5-1-2	Телефонска секретар.	→	страна 40
5-2	Активирање секретар.	→	страна 36		
5-3	Слушање путем звучника	5-3-1	Слушалица	→	страна 38
		5-3-2	База	→	страна 38
5-4	Поздравна порука	5-4-1	Сними поздравну пор.	→	страна 36
		5-4-2	Преслушај поздравну пор.	→	страна 36
		5-4-3	Обриши поздравну пор.	→	страна 36
5-5	Дужина поруке	5-5-1	Максимална	→	страна 38
		5-5-2	1 минут		
		5-5-3	2 минута		
		5-5-4	3 минута		
5-6	Прихватање позива	5-6-1	Одмах	→	страна 38
		5-6-2	10 с		
		5-6-3	18 с		
		5-6-4	30 с		

Стабло менија

		5-6-5	Аутоматски	
7	 Подешавања			
7-1	Датум/време	→	страна 13	
7-2	Подешав. звука			
		7-2-1	Јачина звука позива	→ страна 45
		7-2-2	Јачина звука звона	→ страна 46
		7-2-3	Мелодија звона	→ страна 46
		7-2-4	Тон препорук.	→ страна 47
		7-2-5	Батерија истрошена	→ страна 47
7-3	Слушалица			
		7-3-1	Дисплеј	→ страна 45
		7-3-2	Језик	→ страна 45
		7-3-3	Аутоматско одазивање	→ страна 45
		7-3-4	Регистровање слушалице	→ страна 42
		7-3-5	Ресетовање слушалице	→ страна 47
7-4	База			
		7-4-1	Подешавања звука (А585 само базна станица)	→ страна 48
		7-4-2	Тип листе позива	→ страна 28
		7-4-3	PIN система	→ страна 47
		7-4-4	Ресетовање базе	→ страна 48
		7-4-5	Додатне функције	
			7-4-5-1	Репетитор режим → страна 48
			7-4-5-3	Еко режим → страна 41
			7-4-5-4	Еко режим+ → страна 41
		7-4-6	Слушање укљ.	→ страна 44
		7-4-7	Предодабир	→ страна 30

Телефонирање

Екстерни позиви

Екстерни позиви су позиви кроз јавну телефонску мрежу.



Унесите број и притисните тастер за разговор.

Или:



Притисните и **држите** тастер за разговор  и затим унесите број.

Можете отказати операцију позивања притиском на тастер за крај разговора .

Током позива се приказује дужина трајања позива.

Пажња

- ◆ Бирање помоћу именика (→ страна 25), листе позива (→ страна 28) и листе последње позваних позива (→ страна 27) смањује потребно типкање бројева.
- ◆ Унос из именика може бити додељен одређеном тастеру за брзо бирање (→ страна 26).

Завршетак позива





Притисните тастер за завршетак разговора.

Прихватање позива

На три начина слушалица указује на долазни позив: звоњењем, приказом на екрану и треперењем тастера за рад без употребе руку .

На позив можете одговорити тако што ћете:

- ▶ Притиснути тастер за разговор .
- ▶ Притиснути тастер за разговор без употребе руку .

Ако је слушалица у бази за пуњење и Аутоматско одзивање функција је активирана (→ страна 45), слушалица аутоматски прихвата позив када је скинете са базе за пуњење.

За деактивацију звука звона, притисните **Мени** дисплеј тастер и одаберите **Тихо**. Можете примити позив све док је приказан на екрану.

Идентификација долазне линије (CLI)

Када примите позив, број позиваоца се приказује на екрану ако су следећи услови испуњени:

- ◆ Ваш мрежни провајдер подржава CLIP, CLI.
 - Идентификација долазне линије (CLI): број позиваоца се шаље.
 - CLIP (Приказ идентификације долазне линије): број позиваоца се приказује.
- ◆ Уговорили сте CLIP са својим мрежним провајдером.
- ◆ Позиваоц је уговорио CLI са мрежним провајдером.

Приказ позива са CLIP/CLI

Ако је број позиваоца сачуван у именику, име позиваоца ће такође бити приказано.



- 1 Икона звука звона
- 2 Број или име позиваоца

Следеће се приказује уместо броја:

- ◆ Спољни позив, ако се број не шаље.
- ◆ Задржан, ако позиваоц није дозволио идентификацију долазне линије (CLI).
- ◆ Недоступан, ако позиваоц није уговорио идентификацију долазног позива (CLI)

Разговор без употребе руку

У режиму без употребе руку, уместо да држите слушалицу на увету, можете је одложити, рецимо на сто испред Вас. Ово омогућава и другима да учествују у разговору.

Активирање/деактивирање режима за разговор без употребе руку

Активирање за време бирања броја



Унесите број и притисните тастер за разговор у режиму без употребе руку.

- ▶ Требало би да обавестите саговорнике пре него што употребите режим за разговор без употребе руку, да би знали да и други слушају разговор.



Прелаз између слушалице и режима без употребе руку



Притисните тастер за режим без употребе руку.

Током позива и када слушате телефонску секретарицу (Gigaset A585 модели), активирате или деактивирате режим рада без употребе руку.

Уколико желите да поставите слушалицу у базу за пуњење током позива:

- ▶ Притисните и држите тастер за разговор без употребе руку  док стављате слушалицу на базну станицу. Уколико се тастер за режим разговора без употребе руку  не упали, притисните га поново.

За упутства о томе како подесити јачину звука звучника, погледајте → страна 45.

Искључивање звука

Можете деактивирати микрофон на слушалици током екстерног позива.

Иск.зв

Притисните дисплеј тастер да утишате слушалицу.

Уклъ.

Притисните дисплеј тастер да поново укључите микрофон.

Коришћење именика и листи

Опције:

- ◆ Именик
- ◆ Листа последњих бираних бројева
- ◆ SMS листа
- ◆ Историја позива
- ◆ Листа телефонске секретарице (Gigaset A585 само)

Можете сачувати до 150 уноса у именуку.

Можете креирати персонализован именик за своју слушалицу. Можете међутим, послати листу или појединачне уносе другим слушалицама (→ страна 26).

Именик

У **именику** можете чувати бројеве и имена уз бројеве.

- ▶ Са слушалицом у статусу мировања, отворите именик притиском на  тастер.

Дужина уноса

Број: макс. 32 цифре
Име: макс. 16 словних места

Пажња

Унос из именика може бити додељен одређеном тастеру за брзо бирање → страна 26.

Меморисање првог броја у именик

 → Именик празан Нова ставка?

 Унесите број и притисните **ОК**.

 Унесите име и притисните **ОК**.

Меморисање броја у именуку

 → **Мени** → Нова ставка

 Унесите број и притисните **ОК**.

 Унесите име и притисните **ОК**.

Редослед уноса у именик

Уноси у именик су обично сортирани по абecedном реду. Размаци и цифре имају приоритет. Уноси се сортирају следећим редом:



1. Размак
2. Цифре (0-9)
3. Слова (алфаветски)
4. Остали знаци

Да бисте заобишли алфаветски редослед уноса, унесите размак или цифру испред првог слова имена. Такви уноси ће бити премештени на почетак именика.



Одабир уноса из именика

 Отварање именика.

На располагању су следеће опције:



- ◆ Употребите  да листате до жељеног имена.
- ◆ Унесите прво слово имена или прелистајте до уноса са , ако је потребно.

Бирање из именика

 →  (Одаберите унос)

 Притисните дисплеј тастер. Број се позива.

Управљање уносима у именику

 →  (Одаберите унос)

Едитовање уноса

 **Мени** → Измени ставку

 Мењајте број ако је потребно и притисните **ОК**.

 Мењајте име ако је потребно и притисните **ОК**.

Коришћење других функција

 **Мени** Притисните дисплеј тастер.

Следеће функције могу бити изабране са :

Употреби број

Сачувајте или промените сачувани број, а затим га позовите помоћу  или сачувајте као нови унос; да бисте то учинили, притисните **Мени** → Копирај у Именик → **ОК** након што се број појави на дисплеју.

Обриши ставку

Брисање изабраног уноса.

Пошаљи ставку

Пошаљите појединачни унос на слушалицу (→ страна 26).

Обриши листу

Обрисати **све** уносе у именику.

Пошаљи листу



Слање комплетне листе на слушалицу (→ страна 26).

Пречица

Додела текућег уноса за брзо бирање на одабрани тастер.

Коришћење тастера брзог бирања

Уносе из именика можете доделити тастерима 0 и 2-9:



 →  (одабир уноса) → **Мени** → Пречица →  (притисните тастер којем желите да доделите број)

За бирање, притисните и **држите** одговарајући тастер брзог бирања.

Слање именика на другу слушалицу

Предуслови:

- ◆ Пријемне и предајне слушалице морају бити регистроване на исту базну станицу
- ◆ Друга слушалица и базна станица могу послати и примити уносе именика.

 →  (одабир уноса) → **Мени** (отвори мени) → Пошаљи ставку / Пошаљи листу

 Унесите интерни број пријемне слушалице и притисните **ОК**.

Успешан пренос се потврђује поруком **Ставка ископ.** . Можете пребацити неколико појединачних уноса један за другим тако што ћете одговорити **ОК** на След. ставка? питање.

Пажња:

- ◆ Уноси са идентичним бројевима ће бити пребрисани на пријемној слушалици.
- ◆ Трансфер се отказује ако телефон зазвони или ако је меморија на пријемној слушалици пуна.

Копирање приказаног броја у именик.

Можете копирати број који је приказан на листи, нпр. листи позива или последње бираних позива, у именик.



Број се приказује:

Мени → Копирај у Именик

- ▶ Комплетирајте унос → страна 25.
- Gigaset A585: Преслушавање поруке се прекида током преноса броја са листе телефонске секретарице.

Коришћење броја из именика



У неким ситуацијама, можете отворити именик да бисте нпр. копирали број. Ваша слушалица не мора бити у статусу мировања.

-  Отварање именика.
 -  Одабир уноса.
 - OK** Притисните дисплеј тастер.
- Одабир функције помоћу .



Листа последње бираних бројева

Листа последњих позваних позива садржи десет бројева који су бирани са слушалице (макс. 32 броја). Ако је неки од бројева у именуку, онда ће одговарајуће име бити приказано.

Ручно бирање последњег бираног броја

-  Притисните тастер **кратко**.
-  Одаберите унос.
-  Притисните поново тастер за разговор. Број се позива.

Рад са уносима у листи последње бираних бројева

-  Притисните тастер **кратко**.
-  Одаберите унос.
- Мени** Отварање менија.

Следеће функције могу бити изабране са .

Употреби број (као у именуку,
→ страна 26)

Копирај у именик
Копирајте унос у именик
(→ страна 25).

Обриши ставку (као у именуку,
→ страна 26)

Обриши листу (као у именуку,
→ страна 26)

Отварање листа помоћу тастера за поруке

Можете употребити тастер за поруке  да отворите следеће листе:

- ◆ SMS листа
- ◆ Листа телефонске секретарице (Gigaset A585 само) или мрежно сандуче, уколико ваш мрежни провајдер подржава ову функцију и ако је подешен брз приступ за мрежно сандуче (→ страна 40).
- ◆ Историја позива

Тастер за поруке  ће треперити чим **нови унос** буде додат у листу (искључује се када се притисне тастер). Порука **Има нових порука** се појављује на дисплеју у **статусу мировања**.

Пажња

Ако су позиви сачувани у мрежном сандучету, при одговарајућим подешавањима, добићете поруку (погледајте упутства код Вашег мрежног провајдера).

Одабир листе

Листе које се приказују након притиска на тастер за поруке  зависе од тога да ли има нових порука.

 **тастер не трепери (нема нових порука):**

Одаберите листу помоћу . За отварање, притисните **OK**.

 **тастер трепери (нова порука примљена):**

Видите све листе са новим порукама. Ако само једна листа садржи нову поруку, она ће се отворити аутоматски.

Листа долазећих SMS порука

Све примљене SMS поруке су сачуване у листи долазећих порука,
→ страна 32.

Историја позива

Предуслов: Идентификација долазне линије (CLIP, → страна 23)

Листа позива садржи последњих 25 бројева, зависно од подешавања

- ◆ сви позиви
 - прихваћени позиви
 - neodговорени позиви
 - позиви снимљени на телефонску секретарицу (Gigaset A585 само)
- ◆ пропуштени позиви
 - neodговорени позиви и
 - позиви који нису снимљени на телефонску секретарицу (Gigaset A585 само)

Листа позива се приказује на следећи начин:

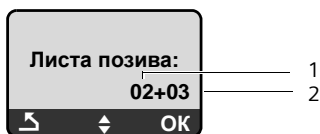

- 1 Број нових уноса
- 2 Број старих, прочитаних уноса

Подешавање типа историје позива

Мени → Подешавања → База → Тип листе

Пропуштени позиви / Сви позиви

Одаберите и притисните **OK** (✓ = укључено).

 Притисните и **држите** (статус мировања).

Уноси листе позива су сачувани када мењате тип листе.

Листа телефонске секретарице (Gigaset A585)

Можете користити листу телефонске секретарице да преслушате поруке које су на телефонској секретарици.

Листа телефонске секретарице се приказује на следећи начин:

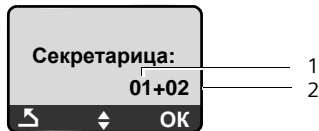

- 1 Број нових уноса
- 2 Број старих, прочитаних уноса

Први позиви/телефонска секретарица листа (Gigaset A585)

 → Листа позива / Секретарица 01+02

Последњи долазни позив је приказан у **листи позива**.

Прва примљена порука се приказује на **листи телефонске секретарице**.

Преслушавање почиње. Нове поруке се постављају након старих порука пошто су преслушане.

Можете листати кроз листу помоћу .

Унос у листу

Пример уноса листе:

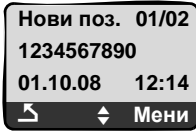

- ◆ Статус уноса
У листи позива
Нови поз.: нови пропуштени позиви.
Стари поз.: већ прочитан унос.
Позив пр.: прихваћен позив.
У листи телефонске секретарице
Секретар. (Gigaset A585):
телефонска секретарица је примила позив. Порука је остављена.
Нова пор. (Gigaset A585):
нова порука на телефонској секретарици.
Ст. пор. (Gigaset A585):
раније преслушана порука на телефонској секретарици.
- ◆ Број уноса
01/02 значи нпр.: први од укупно два уноса.
- ◆ Број или име позиваоца
Притисните тастер за разговор  да бисте направили повратни позив.
Можете додати број позиваоца у именик (→ страна 26).
- ◆ Датум и време позива (ако су подешени, страна 44).

Можете обрисати текући унос помоћу

Мени → Обриши ставку.

Листа телефонске секретарице (Gigaset A585 само)

Можете користити **листу телефонске секретарице** да преслушате поруке које су на телефонској секретарици.

Економично телефонирање

Аутоматски код мрежног провајдера (предселекција)

Можете специфицирати позив-за-позив број (унапред одабрани број) који се **аутоматски** ставља испред бројева када их позивате.

- ◆ Листа "**са предизбором**" садржи „правило“ за бирање позивних бројева или прве четири цифре позивних бројева за које желите да се употребљава унапред одабрани број.
- ◆ Листа "**без предизбора**" садржи „изузетак од правила“.
Пример:
Унели сте 08 за "са предизбором". Сада ће сви бројеви који почињу са 08 бити бирани са предизбором. Ако, на пример, желите да се 081 и даље бира без предизбора, унесите 081 за "без предизбора".

Када бирате, **прве** цифре одабраног броја се пореде са обе листе након што се притисне тастер за разговор/тастер за режим без употребе руку:

- ◆ Предизабрани број неће бити постављен као префикс ако бирани број
 - **не** одговара ниједном уносу у обе листе
 - одговара уносу у „**без предизбора**“ листи
- ◆ Предизабрани број добија префикс ако прве четири цифре бираног броја одговарају **само** једном уносу у „**са предизбором**“ листи.

Чување бројева за предизбор

Мени → Подешавања → База

→ Преодабир → Преодабрани број



Унесите или промените број за предизбор (позив-за-позив број).

ОК

Притисните дисплеј тастер. Унос је сачуван.



Притисните и **држите** (статус мировања).

Сачувајте или промените уносе у листама предизбора

Свака од две листе може да садржи 11 уноса, сваки са 4 цифре.

Бројеви могу да добију префикс у складу са државом која је наведена у "**са предизбором**" листи. Ово нпр. значи да су сви национални позиви или позиви на мобилну мрежу **аутоматски** повезани са унапред изабраним бројем који сте раније сачували.

Мени → Подешавања → База

→ Преодабир → Са преодабиром /

Без преодабира



Одаберите унос и притисните **ОК**.



Унесите или едитујте цифре броја.

ОК

Притисните дисплеј тастер. Унос је сачуван.



Притисните и **држите** (статус мировања).

Привремено отказивање предизбора

(притисните и држите) → **Мени**

→ Аутом. предод. искључен

Трајно деактивирање предизбора

Мени → Подешавања → База

→ Преодабир → Преодабрани број



Притисните **<С** за брисање унапред одабраног броја.

ОК

Притисните дисплеј тастер. Унос је сачуван.



Притисните и **држите** (статус мировања).

Приказивање трајања позива

Трајање позива се приказује

- ◆ током разговора,
- ◆ до око три секунде након што је разговор завршен ако не оставите слушалицу на базну станицу или базу за пуњење.

Пажња

Стварно трајање позива може одступати од приказаног за неколико секунди.

SMS (текст поруке)

Ваш телефон се испоручује спреман за слање SMS порука.

Предуслови:

- ◆ Идентификација долазног позива (CLI) је омогућена на вашој телефонској линији.
- ◆ Ваш мрежни провајдер подржава SMS у фиксној телефонији (информације о томе можете добити од свог мрежног провајдера).
- ◆ Регистровани сте услугу слања и примања SMS-а код свог провајдера.

SMS поруке се размењују између SMS центара којима управљају сервис провајдери. Морате унети SMS центар кроз који желите да шаљете и примате SMS поруке Вашим телефоном. Можете да примате SMS поруке од **сваког** SMS центра који је унет, под условом да сте се регистровани код свог сервис провајдера.

Ваше SMS поруке се шаљу преко **SMS центра** који је унесен као активни **сервисни центар за слање**. Међутим, можете активирати било који други SMS центар као активни сервисни центар за слање текуће поруке (→ страна 33).

Ако није унет ниједан SMS сервисни центар, SMS мени приказује само унос-Подешавања. Унесите SMS сервисни центар (→ страна 33).

Информације о писању SMS порука можете пронаћи у додатку (→ страна 54). SMS може имати до 160 словних места.

Пажња:

- ◆ Ако је Ваш телефон повезан на PABX, молимо прочитајте страна 34.
- ◆ Да бисте примали SMS поруке, морате бити регистровани код Вашег сервис провајдера.

Писање/слање SMS порука

Мени → SMS → Напиши поруку



Писање SMS-а. За начин уношења текста,
→ страна 54.

Мени → Пошаљи текст



Одаберите и притисните **ОК**.

Унесите број са позивним бројем (укључујући локални позивни број) из именика или га ручно унесите и притисните **ОК**.
SMS је послат.

Пажња

- ◆ Ако будете прекинати екстерним позивом за време писања SMS-а, текст ће аутоматски бити сачуван у листи нацрта порука.
- ◆ Ако је меморија пуна, или ако је SMS функција на базној станици тренутно у употреби од стране друге слушалице, операција се отказује. Одговарајућа порука о томе се приказује на дисплеју. Обришите SMS поруке које Вам нису више потребне или пошаљите SMS касније.

Листа нацрта порука

Можете сачувати SMS поруку у листи нацрта порука и едитовати је и послати касније.

Чување SMS-а у листи нацрта порука

Напишите SMS (→ страна 31).

Мени → Сачувај текст

Отварање листе нацрта порука

Мени → SMS → Одлазна

Први унос у листи се приказује, нпр.:



- 1 Текући број
- 2 Укупан број SMS порука

Читање или брисање појединачних SMS порука

► Отварање листе нацрта порука.

Одаберите SMS.

Мени → Прочитај SMS

Одаберите и притисните **OK** за читање SMS-а. Листајте кроз SMS употребом .

Или:

Мени → Обриши ставку

Одаберите и притисните **OK** за брисање поруке.

Писање/измена SMS-а

Читате SMS у листи нацрта порука.

Мени Притисните дисплеј тастер.

На располагању су следеће опције:

Напиши поруку

Напишите и онда пошаљите нови SMS или га сачувајте.

Употреби текст

Промените текст сачуваног SMS-а и затим га пошаљите.

Брисање листе нацрта порука

► Отварање листе нацрта порука.

Мени → Обриши листу

Одаберите и притисните **OK**.

OK Притисните дисплеј тастер да потврдите брисање. Листа је испразњена.

Притисните и **држите** (статус мировања).

Примање SMS-а

Све примљене SMS поруке су сачуване у листи долазећих порука. Пошто SMS остаје у листи чак и након што је прочитан треба **редовно да бришете SMS поруке за листе**.

Листа долазних порука

Листа долазних порука садржи:

- ◆ Све примљене SMS поруке почев од најсвежије.
- ◆ SMS поруке које нису послате због грешке.

Нове SMS поруке се објављују на свим Gigaset C45 слушалицама путем поруке на дисплеју, треперењем тастера за поруке и тоном упозорења.

Отварање листе долазних порука помоћу тастера

Притисните.

Листа долазних порука се приказује на следећи начин (пример):

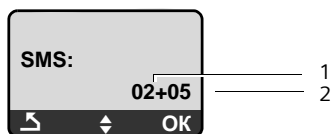

- 1 Број нових уноса
- 2 Број старих, прочитаних уноса

Унос у листи се приказује као у следећем примеру:

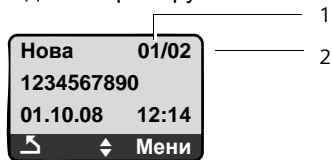

- 1 Број SMS порука које се тренутно приказују
- 2 Укупан број свих SMS порука

Отварање листе долазних порука преко SMS менија

Мени → SMS → Долазна

Читање или брисање појединачних SMS порука

► Отворите листу долазних порука.

 Одаберите SMS.

Мени → Прочитај SMS

Одаберите и притисните **ОК** за читање SMS-а. Листајте кроз SMS употребом .

Након што прочитате нову SMS поруку, њен статус се мења у "стара".

Или:

Мени → Обриши ставку

Одаберите и притисните **ОК** за брисање поруке.

Брисање листе долазних порука

Све **нове и старе** SMS поруке у листи су обрисане.

► Отворите листу долазних порука.

Мени → Обриши листу

Одаберите и притисните **ОК**.

ОК Притисните дисплеј тастер да потврдите брисање. Листа је испражњена.

Додавање броја пошиљаоца поруке у именик

► Отворите листу долазних порука.

 Одаберите SMS.

Мени → Копирај у Именик

► Комплетирајте унос → страна 25.

Одговарање или прослеђивање SMS порука

Читате SMS.

Мени Притисните дисплеј тастер.

На располагању су следеће опције:

Одговори

Напишите и директно пошаљите одговор на SMS (→ страна 31).

Употребите текст

Едитујте текст SMS-а и затим га пошаљите.

Пошаљи текст

Проследите текст SMS поруке другом примаоцу.

Промена сета карактера

Читате SMS.

Мени Притисните дисплеј тастер.

Скуп знакова

Текст се приказује у одабраном сету карактера.

Подешавање SMS центара

Унос/измена SMS центара

► Информишите се о услугама и посебним функцијама које нуди Ваш сервис провајдер **пре него што поново аплицирате** и пре него што обришете своје унапред конфигуриране телефонске бројеве.

Мени → SMS → Подешавања

→ Сервисни центри

 Одаберите SMS центар (нпр. Бр. сер. центра 1) и притисните **ОК**.

На располагању су следеће опције:

Активно слање сер. центра

Ако ће SMS поруке бити послате преко овог SMS центра, притисните **ОК** да бисте активирали SMS центар (√ = укључено). Ако је други SMS центар био активан, ово ће га деактивирати. За SMS центре 2 и 3 подешавање важи само за следећи SMS.

Бр. сер. центра

Унесите број SMS центра и притисните **ОК**.

Слање SMS-а кроз други SMS центар

- ▶ Активирајте SMS центар (2 или 3) као активни сервисни центар за слање (→ страна 33).
- ▶ Слање SMS-а.

Ово подешавање важи само за следећи SMS који ће бити послат. Након тога, подешавање се враћа на Бр. сер. центра 1.

SMS на PABX-y

- ◆ Можете примати SMS само када је **идентификација долазних позива** прослеђена до локала на PABX (CLIP). CLIP процена телефонског броја за SMS центар дешава се у Вашем **Gigaset-u**.
- ◆ Ако је потребно, приступни код (у зависности од Вашег PABX) морате поставити као префикс броју SMS сервис центра.
Ако нисте сигурни, тестирајте свој PABX, нпр. слањем SMS-а на свој број: једном са и једном без приступног кода.
- ◆ Када шаљете SMS поруке Ваш број пошиљаоца може бити послат без Вашег броја локала. У том случају прималац не може директно да Вам одговори.

Слање и примање SMS порука **на ISDN PABX системима** могуће је једино преко MSN броја који је додељен Вашој базној станици.

Активација/деактивација SMS функције

SMS функционалност је активна по основним подешавањима.

Ако деактивирате SMS функцију, не можете слати нити примати SMS поруке.

Подешавања која сте урадили за слање и примање SMS порука (нпр. позивни бројеви SMS центара) и уноси у листама долазних порука и нацрта порука су сачувани чак и након што искључите свој телефон.

Мени Притисните дисплеј тастер.

1 2 3 4 5 6 7 8 9 0

Унесите цифре.

OK Деактивација SMS функције.

Или:

1 OK Активација SMS функције.

SMS отклањање проблема

Кодови грешака при слању

E0	Идентификација долазног позива трајно суспендована (CLIR) или није активирана.
FE	Грешка током SMS трансфера.
FD	Конекција до SMS центра није успела, погледајте самопомоћ.

Самопомоћ код грешака

Следећа табела приказује ситуације са грешкама и могуће узроке, те даје савете за отклањање проблема.

Не можете слати поруке.

- Нисте тражили CLIP услугу (презентација идентификације долазног позива)
 - Тражите од Вашег сервис провајдера омогућавање ове услуге.
- SMS трансмисија је била прекинута (нпр. позивом).
 - Поново пошаљите SMS.
- Ваш мрежни провајдер не подржава ову опцију.
- Нема броја или је погрешан број унет за SMS центар који је подешен као активни сервис центар за слање.
 - Унесите број (→ страна 33).

Примате некомплетан SMS.

- Меморија Вашег телефона је пуна.
 - Обришите старе поруке (→ страна 33).
- Сервис провајдер још није послао остатак SMS-а.

Порука се пушта.

- Услуга „приказивање броја позива“ није активирана.
 - Тражите од Вашег провајдера да омогући ову функцију (која се наплаћује).
- Ваш мобилни оператор и сервисни провајдер SMS услуга преко фиксне телефоније нису се усагласили о сарадњи.
 - Тражите информације од Вашег сервис провајдера SMS услуга преко фиксне телефоније.
- Ваш уређај је убележен код Вашег SMS провајдера као уређај који нема функционалност SMS преко фиксне телефоније, односно нисте више регистровани код провајдера.
 - (Поново) региструјте уређај за примање SMS порука.

Поруке се примају само преко дана.

- Ваш терминал је убележен у базу података Вашег SMS провајдера као уређај који нема функционалност SMS преко фиксне телефоније, односно нисте више регистровани код провајдера.
- Тражите информације од Вашег сервис провајдера SMS услуга преко фиксне телефоније.
 - (Поново) региструјте уређај за примање SMS порука.

Управљање аутоматском секретарицом Gigaset A585 базна станица



Аутоматском секретарицом која је интегрисана у базну станицу можете управљати преко тастера на базној станици (→ страна 1), преко слушалице или преко даљинског управљања (други телефон/мобилни телефон). Поруку можете снимити једино коришћењем слушалице.

Управљање преко слушалице

Звучник на слушалици се активира **аутоматски** уколико примите акустични промпт или поруку за време коришћења. Можете га искључити помоћу тастера за режим рада без употребе руку .

Активирање/деактивирање телефонске секретарице

Мени → Говорна пошта → Активирање секретар. (√ = укључено)

Када је телефонска секретарица активирана, објављује се колико је времена преостало у меморији. Икона  се појављује на дисплеју. Тастер  се пали на базној станици.

Телефон се испоручује са стандардном снимљеном поруком. Та порука се користи уколико не постоји снимљена лична порука корисника телефона.

Ако је меморија пуна, одговарајућа порука ће се појавити на дисплеју и телефонска секретарица се аутоматски деактивира. Када избришете старе поруке, поново се аутоматски активира.



Снимање Ваше личне поруке

Мени → Говорна пошта → Поздравна порука → Сними поздравну пор.

ОК Притисните дисплеј тастер да бисте почели снимање.

Чујете тон спремности (кратак тон).

▶ Сада изговорите Вашу поруку (најмање 3 секунде).

Отказивање снимања помоћу  или . Поново почните снимање помоћу **ОК**.

ОК Притисните дисплеј тастер да бисте зауставили снимање.

Након снимања, у сврху контроле, чућете снимљену поруку.

Пажња:

- ◆ Снимање се завршава аутоматски када истекне максималних 170 секунди за снимање или ако постоји прекид у говору дужи од 2 секунде.
- ◆ Уколико откажете снимање, поново ће бити употребљена фабрички унапред снимљена порука.
- ◆ Снимање се отказује ако је меморија телефонске секретарице пуна.
 - ▶ Обришите старе поруке и поновите снимање ако је потребно.

Преслушавање најав

Мени → Говорна пошта → Поздравна порука → Преслушај поздравну пор.

 Притисните и **држите** (статус мировања).

Чућете унапред снимљену најаву уколико нисте снимили своју сопствену.

Брисање најав

Мени → Говорна пошта → Поздравна порука → Обриши поздравну пор.

ОК Притисните дисплеј тастер да бисте потврдили промпт.



Притисните и **држите** (статус мировања).

Унапред снимљена најава се поново користи након што се обрише лична најава.

Преслушавање порука

Датум и време сваке поруке се бележи (под условом да је ово подешено, → страна 13). Уколико је активирана идентификација долазећег позива (CLI), број се приказује. Ако је број позиваоца сачуван у именику, његово име се приказује.

На нове поруке које још нису преслушане указује се поруком на дисплеју и тастером који трепери на слушалици. Тастер трепери на базној станици.

За преслушавање порука:



Притисните тастер за поруке.

Секретарица

Одаберите и притисните .

Ако имате нових порука, преслушавање ће почети од прве нове поруке, у супротном од прве старе поруке.

Погледајте и листу телефонске секретарице → страна 28.

Заустављање и контролисање преслушавања

Током преслушавања поруке:



Паузирање преслушавања. Притисните поново за наставак.

или



Заустављање преслушавања. Притисните за наставак.



или

Враћате се на почетак текуће поруке. Притисните два пута да

пређете на претходну поруку.



или

Пребацивање на следећу поруку.

Притисните два пута да бисте прешли на поруку иза следеће поруке.

Уколико се преслушавање прекине на дужи од једног минута, телефонска секретарица се враћа у статус мировања.

Копирање телефонског броја поруке у именик

Током преслушавања или паузе:

→ Копирај у Именик

► Комплетирајте унос → страна 25.

Брисање порука

Можете обрисати све старе поруке заједно или их брисати појединачно.

Брисање свих старих порука

Током преслушавања или паузе:

→ Обриши све



Притисните дисплеј тастер да бисте потврдили промпт.

Брисање појединачних старих порука

Када је преслушавање на паузи:



Притисните дисплеј тастер.

Преузимање позива са телефонске секретарице

Можете преузети позив који се снима на телефонску секретарицу:



Притисните тастер за разговор или за режим рада без употребе руку.

Снимање престаје и можете разговарати са позиваоцем.

Уколико су 3 секунде позива већ снимљене када сте га преузели, позив

Ће бити приказан као нова порука.
Тастер  на слушалици трепери.

Можете прихватити позив чак и када није сигнализиран на слушалици.

Активирање/деактивирање опције за слушање позива

Током снимања поруке можете слушати позив преко звучника на базној станици и регистрованих слушалица.

Трајно активирање/деактивирање опције за слушање позива

Мени → **Говорна пошта** → **Слушање** путем звучника → **Слушалица / База** (✓ = укључено)

 Притисните и **држите** (статус мировања).

Слушање позива може бити симултано активирано на базној станици и на слушалици.

Искључивање опције слушања за текуће снимање

 Притисните тастер за завршетак разговора.

Подешавање телефонске секретарице

Телефонска секретарица је већ унапред подешена у фабрици. Извршите лична подешавања користећи слушалицу.

Подешавање прихватања позива

Можете да подесите у ком тренутку желите да позив прихвати телефонска секретарица.

Опције: Одмах, 10 с, 18 с или 30 с и Аутоматски.

У Аутоматски режиму, следеће важи за прихватање позива:

- ◆ Ако нема нових порука телефонска секретарица прихвата позив након **18 секунди**.
- ◆ Ако постоје нове поруке, телефонска секретарица прихвата позив након само **10 секунди**.

Мени → **Говорна пошта**

→ **Прихватање позива**

 Одаберите опцију **Одмах / 10 с / 18 с / 30 с / Аутоматски** и притисните **ОК** (✓ = укључено).

 Притисните и **држите** (статус мировања).

Подешавања трајања снимања

Можете подесити максимално трајање снимања поруке.

Опције: 1 минут, 2 минута, 3 минута или Максимална.









Мени → **Говорна пошта** → **Дужина поруке**

 Одаберите време снимања и притисните **ОК** (✓ = укључено).

 Притисните и **држите** (статус мировања).

Промена језика за гласовне упите и фабрички унапред снимљене најаве

Мени → 

 Унесите број за тражени језик
( +) = Енглески,
 = Словачки,
 = Чешки,
 = Словеначки,
 = Хрватски,
 = Српски,
 = Бугарски,
 = Румунски) и притисните **ОК**.

Ресетовање брзог приступа телефонској секретарици помоћу тастера 1

Телефонска секретарица је већ у фабрици унапред подешена за брзи приступ. Међутим, уколико сте подесили мрежно сандуче за брзи приступ (→ страна 40), можете променити ово подешавање.

Мени → **Говорна пошта**
→ **Подеси тастер 1**

Телефонска секретар.

Одаберите и притисните **ОК**.



Притисните и **држите** (статус мировања).

Када сте одабрали телефонску секретарицу, притисните и **држите** тастер 1. Бићете директно повезани.

Подешавање за брзи приступ важи за све регистроване слушалице.

Управљање када сте у покрету (даљинско управљање)

Можете проверити и активирати своју телефонску секретарицу са било ког телефона (хотелског, из говорнице, итд.).

Предуслови:

- ◆ Променили сте системски PIN да не буде фабричка вредност 0000 (→ страна 47).
- ◆ Телефон који употребљавате за даљинско управљање има тонско бирање (DTMF) – чујете различите тонове када притискате тастере. Опционо, можете користити и трансмитер кодова (може се набавити код Вашег продавца телефонске опреме).

Позивање телефонске секретарице и преслушавање порука



Позовите свој број.



Када чујете своју најаву, притисните **9** и унесите системски PIN.

Добићете информацију да ли има нових снимљених порука. Поруке се затим пуштају. Сада можете управљати телефонском секретарицом преко тастатуре.

Следећи тастери се употребљавају за управљање:



За враћање на почетак текуће поруке.

Притисните два пута да пређете на претходну поруку.



Зауставља преслушавање. Притисните поново за наставак.



Пребацивање на следећу поруку.



Брисање текуће поруке.

Активирање телефонске секретарице

- ▶ Назовите кућни телефон и пустите да звони док не чујете: „Молимо унесите PIN“



Унесите системски PIN.

Ваша телефонска секретарица је активирана. Обавештава Вас колико времена је остало у меморији.

Поруке се затим пуштају.

Телефонска секретарица се не може деактивирати удаљеном везом.

Употреба мрежног сандучета

Мрежно сандуче је телефонска секретарица Вашег мрежног провајдера унутар мреже. Не можете користити мрежно сандуче осим ако сте **тражили** ту услугу од Вашег мрежног провајдера.

Подешавање брзог приступа до мрежног сандучета

Код брзог приступа, можете позвати мрежно сандуче или интегрисану телефонску секретарицу (Gigaset A585 модели) директно.

Gigaset A580: Брзи приступ се подешава за мрежно сандуче. Треба да унесете само број мрежног сандучета.

Gigaset A585: Интегрисана телефонска секретарица је подешена за брзи приступ. Уместо тога, можете дефинисати брзи приступ мрежном сандучету, нпр. Т-Хоме гласовно сандуче. Распитајте се о овоме код Вашег мрежног провајдера.

Подешавање брзог приступа за мрежно сандуче и унос броја мрежног сандучета

Мени → **Говорна пошта**
→ **Подеси тастер 1**

Говорна пошта

Одаберите и притисните **OK**
( = укључено).



Унесите број мрежног сандучета и притисните **OK**.



Притисните и **држите**
(статус мировања).

Подешавање за брзи приступ важи за све регистроване слушалице.

Позивање мрежног сандучета



Притисните и **држите**.
Повезани сте право на мрежно сандуче.



Притисните тастер за режим рада без употребе руку  ако је потребно. Чућете најаву мрежног сандучета.

Преглед извештаја мрежног сандучета

Када се сними порука, добићете позив од Вашег мрежног сандучета. Ако сте поднели захтев за идентификацију долазног позива (CLI), биће приказан број мрежног сандучета. Ако прихватите позив, нове поруке Вам се пуштају. Ако не прихватите позив, број мрежног сандучета ће бити сачуван у листи пропуштених позива и тастер порука ће треперити (→ страна 27).

ЕКО ДЕКТ

Својим Gigaset апаратом помажете очување човекове околине A580/A585.

Смањена потрошња енергије

Ваш телефон поседује штедљиви адаптер напајања који користи мање енергије.

Смањена снага преноса

Снага преноса сигнала Вашег телефона се смањује **аутоматски**:

- ◆ Снага преноса сигнала се смањује у зависности од удаљености слушалице од базне станице.
- ◆ Снага преноса у базној станици се смањује на нулу када је само једна слушалица регистрована и постављена у базну станицу.

Снагу преноса слушалице и базне станице можете чак и додатно смањити употребом Еко режима или Еко режима+:



- ◆ **Еко режим**
80% смањење преносне снаге у стању мировања и у режиму разговора.
- ◆ **Еко режим+**
100% деактивација снаге преноса у стању приправности (standby).

Активација/деактивација Еко режим / Еко режим+:

Мени → Подешавања → База → Додатне функције → Еко режим / Еко режим+

ОК Притисните дисплеј тастер (✓) = укључено).

Статус се приказује

Екранска иконица	
 (трепери)	Снага пријема: - добра до ниска – нема пријема
	Еко режим+ омогућено (приказује се уместо иконице за снагу пријема када је у статусу мировања)
Икона зелена	Еко режим омогућено

Пажња

- ◆ Када је **Еко режим+** омогућено, притисните и **држите** тастер за разговор (✓) да бисте проверили доступност базне станице. Чућете слободан сигнал ако је базна станица у домету.
- ◆ Када је **Еко режим+** омогућено:
 - подешавање позива ће бити одложено за отприлике 2 секунде.
 - стање мировања слушалице ће бити смањено за отприлике 50%.
- ◆ Регистровање слушалица које не подржавају **Еко режим+** ће довести до деактивације режима на базној станици и свим другим слушалицама.
- ◆ Активација **Еко режима** смањује домет базне станице.
- ◆ **Еко режим / Еко режим+** и подршка репетитора (→ страна 48) једно друго поништавају, тј. не можете користити Еко режим и Еко+ режим када користите репетитор.

Подешавање будилника

Предуслов: Датум и време су већ подешени (→ страна 13).

Активирање/деактивирање будилника

Мени → Алармни сат → Активирање (✓ = укључено)

Након што активирате будилник, мени за подешавање времена буђења се аутоматски отвара (→ страна 42).

Ако је аларм подешен, време буђења се приказује као  икона на дисплеју уместо датума.

Подешавање времена за буђење

Мени → Алармни сат → Време буђења



Унесите време буђења у сатима и минутима, а затим притисните **ОК**.

Када будилник звони ...

Аларм се понавља након 5 минута

Одлож. Притисните дисплеј тастер или било који тастер.

Ако притиснете **Одлож.** три пута, аларм се искључује на следећа 24 часа.

Искључивање аларма на 24 часа

Искљ. Притисните дисплеј тастер.

Употреба више слушалица

Регистрација слушалица

Можете регистровати до четири слушалице на Вашу базну станицу.

Пажња

Свака додатна слушалица мора бити регистрована на исту базну станицу како би исправно радила!

За аутоматску регистрацију слушалица, → страна 11.

Уколико аутоматска регистрација не функционише, мораћете да региструјете слушалицу ручно.

Ручна регистрација за Gigaset A58H на Gigaset A580/A585

Морате активирати ручну регистрацију слушалице и на слушалици и на базној станици.

Једном када је регистрована, слушалица се враћа у статус мировања. Интерни број слушалице се приказује на дисплеју, нпр. INT 1. Уколико се не појави, поновите процедуру.

На слушалици

Мени → Подешавања → Слушалица → Регистровање слушалице



Унесите системски PIN базне станице (фабричка вредност је 0000) и притисните **ОК**. Регистрација слушалице трепери на дисплеју.

На базној станици

У року од 60 сек., притисните и **држите** тастер за регистрацију/пејинг на базној станици(→ страна 1) (отприлике 3 сек.).

Регистровање других слушалица

Можете регистровати друге Gigaset слушалице као и слушалице за друге уређаје који имају GAP функционалност на напред описан начин.

На слушалици

- ▶ Почните регистрацију слушалице како је описано у овом упутству.

На базној станици

Притисните и **држите** тастер за регистрацију/пејџинг на базној станици (→ страна 1) (отприлике 3 сек.).

Дерегистрација слушалица

Слушалице се могу одјавити само ресетовањем базе станице на фабричка подешавања. **Ово ће ресетовати и сва друга подешавања**
→ страна 48.

Лоцирање слушалице ("пејџинг")

Можете лоцирати слушалицу преко базе станице.

- ▶ **Кратко** притисните тастер за регистрацију/пејџинг на базној станици (→ страна 1).
- ▶ Све слушалице ће истовремено зазвонити („пејџинг“), чак и ако им је звук звона деактивиран.

Прекид пејџинга

- ▶ **Кратко** притисните тастер за регистрацију/пејџинг на базној станици или притисните тастер за разговор  на слушалици.

Интерно телефонирање

Интерни позиви на друге слушалице регистроване на исту базу станицу су бесплатни.

Позивање других слушалица



Почетак интерног позива. Дисплеј приказује Убази INT бр.



Унесите интерни број пријемне слушалице. Слушалица се позива.

или:



Притисните дисплеј тастер. Све слушалице су позване.

Завршетак позива



Притисните тастер за крај разговора.

Пребацивање позива на другу слушалицу/интерни консултативни позив

Разговарате са спољним учесником и можете истовремено позвати интерног учесника, пребацити позив или се консултовати.

- ▶ Позивање интерног учесника
Када интерни учесник прихвати позив:
- ▶ Ако је потребно, најавите екстерни позив.

Или



Притисните тастер за завршетак разговора. Позив се пребацује.

или



Притисните дисплеј тастер. Повезани сте поново са спољним учесником.

Када пребацујете позив можете притиснути тастер за крај разговора  и пре него што интерни корисник прихвати позив. Затим, ако интерни корисник не прихвати позив или је линија заузета, позив се аутоматски враћа код Вас (дисплеј ће показати **Поновни позив**).

Подешавање слушалице

Прихватање позива на чекању

Ако имате **спољни** позив за време **интерног** позива чућете тон позива на чекању (кратак тон). Број позиваоца ће се појавити на дисплеју ако је идентификација долазећег позива (CLI) омогућена.

 Притисните тастер за крај позива да бисте завршили интерни позив.

 Притисните тастер за разговор да бисте прихватили спољни позив.

Слушање спољњег позива (конференција)

У току је екстерни позив. Интерни учесник може слушати овај позив и укључити се у разговор. Сигнални тон и Конфер. позив на дисплеју свим учесницима указује на укључивање новог учесника у разговор

Предуслов: Функција **Слушање укљ.** мора бити активирана.

Активирање/деактивирање слушања

Мени → Подешавања → База
→ **Слушање укљ.** (✓ = укључено)

 Притисните и **држите** (статус мировања).

Интерно слушање

Линија је заузета екстерним позивом. Ваш екран ће приказати информацију о томе. Желите да слушате екстерни позив.

 Притисните и **држите** тастер за разговор.

Повезани сте на позив. Сви учесници чују сигнални тон. **Конфер. позив** се појављује на дисплеју.

Завршетак слушања

 Интерни учесник притиска тастер завршетка позива.

Сви учесници чују сигнални тон.

Ово не утиче на везу између осталих интерних учесника и спољњег позиваоца.

Подешавање слушалице

Ваша слушалица је фабрички конфигурисана, али подешавања можете мењати у складу са својим жељама.

Промена датума и времена

Да промените време, отворите поље за унос са:

Мени → Подешавања → Датум/време

Унеси датум:

Унесите дан, месец и годину у 8-цифарском формату, нпр.

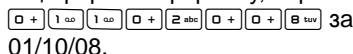
 за 01/10/08.

Унеси време:

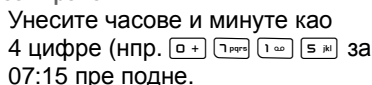
Унесите часове и минуте као 4 цифре (нпр.  за 07:15 пре подне.

ОК Притисните дисплеј тастер

Промена језика дисплеја

Текст на дисплеју можете видети на различитим језицима.

Мени → Подешавања → Слушалица
→ Језик

Тренутни језик је означен са √.

 Одаберите језик и притисните **ОК**.

 Притисните и **држите** (статус мировања).

Уколико случајно одаберете језик који не разумете:

Мени   

Притисните тастере по редоследу.

 Одаберите исправан језик и притисните **ОК**.

Подешавање дисплеја

Можете приказати дигитални часовник када је слушалица у стању мировања.

Мени → Подешавања → Слушалица
→ Дисплеј

На располагању су следеће опције:

Чувар екрана

Расположива подешавања су Нема чувара екрана или Дигитални сат.

Активирање/деактивирање аутоматског одговарања



Када је ова функција активирана, када примате позив једноставно подигните слушалицу са базне станице, без притискања тастера разговора .

Мени → Подешавања → Слушалица
→ Аутоматско одазивање

(√ = укључено)

 Притисните и **држите** (статус мировања).

Промена јачине звука у звучнику/слушалици

Јачину звука за режим рада без руку можете подесити на једно од пет подешавања (1-5, нпр. јачина 3 = ) , а јачину звука у слушалици на један од три (1-3, нпр. јачина 2 = ).

Подешавање јачине звука током позива:

Подешавање се примењује за текући режим (слушалица или рад без употребе руку).

У току је екстерни позив.

 Притисните управљачки тастер.

 Подешавање јачине.

Подешавања ће аутоматски бити сачувана након отприлике 3 секунде, ако се то не догоди притисните дисплеј тастер **ОК**.

Подешавање јачине путем менија





Мени → Подешавања → Подешав. звука
→ Јачина звука позива → Јачина звука у слушалици / Јачина звука звучника

 Подесите јачину звука и притисните **ОК**.

 Притисните и **држите** (статус мировања).

Промена звука звона

◆ Јачина:

Пет нивоа јачине (1-5; нпр. јачина 3 =  ) и "крешчендо" звоно (6; јачина се повећава са сваким звоном =  )

◆ Мелодија:

Листа унапред спремних мелодија звона. Прве три мелодије су "класични" звуци звона.

Можете подесити различите мелодије звона за следеће функције:

- ◆ Спољни позиви: за екстерне позиве
- ◆ Унутрашњи позиви: за интерне позиве
- ◆ Алармни сат: за будилник

За подешавање звука звона за базну станицу, → страна 48.

Подешавање јачине звона

Јачина звона је иста за све типове сигнализирања.

Мени → Подешавања → Подешав. звука → Јачина звука звона

Или у статусу мировања:

 Јачина звука звона.

Затим:

 Подесите јачину звука и притисните **ОК**.

 Притисните и **држите** (статус мировања).

Подешавање мелодије звона

Подесите различите мелодије за спољне позиве, интерне позиве и будилник.

Мени → Подешавања → Подешав. звука → Мелодија звона

Спољни позиви / Унутрашњи позиви / Алармни сат

Одаберите и притисните **ОК**.

 Одаберите мелодију (√ = укључено) и притисните **ОК**.





Притисните и **држите** (статус мировања).

Активација/деактивација звона

Можете искључити звоно на слушалици пре прихватања позива или док је телефон у статусу мировања. Можете примити позив све док је приказан на екрану.

Деактивација звона

 Притисните тастер звезда и **држите**, док се  икона не појави на дисплеју.

Реактивација звона

 Притисните и **држите** тастер звезда у статусу мировања.

Тоновни упозорења

Ваша слушалица употребљава "тонове упозорења" да Вас обавести о различитим активностима и статусима. Следећи тонови могу бити активирани и деактивирани независно један од другог:

◆ Тоновни упозорења:

- **Звук тастера (клик):** сваки притисак на тастер се потврђује.
- **Потврдни тон** (растућа секвенца тона): на крају уноса/ подешавања, када се слушалица поставља у базну станицу као и по доласку SMS-а или новог уноса у листу телефонске секретарице или листу позива.
- **Тон грешке** (опадајућа секвенца тона): када начините погрешан унос.
- **Тон за крај менија:** када листате на крају менија.

◆ Тон за скоро празну батерију:

батерија захтева пуњење.

Не можете деактивирати потврдни тон за постављање слушалице на базну станицу.

Активација/деактивација тонова упозорења

Мени → Подешавања → Подешав. звука
→ Тон препорук.

Одаберите и притисните **ОК**
(√ = укључено).

Подешавање тона за низак ниво напуњености батерије

Мени → Подешавања → Подешав. звука
→ Батерија истрошена

Укљ. / Искљ. / Током позива

Одаберите и притисните **ОК**
(√ = укључено).

Упозоравајући тон за батерију се активира или деактивира или чује током позива.

Враћање слушалице на фабричка подешавања

Можете ресетовати било које индивидуално подешавање и промене које сте учинили. Ово неће утицати на уносе у именику, листи позива, или SMS листама нити на регистрацију слушалице на базну станицу.

Мени → Подешавања → Слушалица
→ Ресетовање слушалице

Потврдите упит помоћу **ОК** или га одбијте помоћу .

 Притисните и **држите** (статус мировања).

Подешавања базе

Подешавање базне станице се изводи помоћу регистроване Gigaset A58H слушалице.

Спречавање неовлашћеног приступа

Заштитите системска подешавања базне станице помоћу PIN-а који ће бити познат само Вама. Морате унети системски PIN у базну станицу када ручно региструјете слушалицу.

Промена системског PIN-а

Можете променити 4-цифрени основни системски PIN ("0000") у 4-цифрени PIN који ћете само Ви знати.

Мени → Подешавања → База → PIN система



Унесите **стари** системски PIN и притисните **ОК**. Из безбедносних разлога, PIN се приказује као четири звезде (***)



Унесите свој **нови** системски PIN и притисните **ОК**.



Притисните и **држите** (статус мировања).

Ресетовање системског PIN-а

Ако сте заборавили системски PIN, можете га ресетовати на оригинални код **0000** ресетовањем базне станице на основна подешавања. **Ово ће вратити и сва остала подешавања**, видети "Враћање базне станице на фабричка подешавања" → страна 48.

Промена звука звона

◆ Јачина:

Имате избор од пет јачина и "крешчендо" звона, → страна 46.
Одаберите „0“ да деактивирате звук звона базне станице.

◆ Звуци звона:

Можете подесити мелодију звона за екстерне позиве, → страна 46.

Мени → Подешавања → База

→ Подешавања звука → Јачина звука звона / Мелодија звона

За прилагођавање подешавања,
→ страна 46.

Подршка репетитора

Са репетитором можете појачати домет и снагу пријема Ваше базне станице. Потребно је да активирате режим репетитора. Ово ће прекинути све разговоре који су у том тренутку у току.

Предуслов: Репетитор је регистрован.

Еко режим / Еко режим+ режим је деактивиран.

Мени → Подешавања → База

→ Додатне функције → Репетитор режим

Да Притисните дисплеј тастер.

Када је режим репетитора активан, ставка менија је маркирана са .

Пажња

Подршка репетитора и **Еко режим / Еко режим+** (→ страна 41) се потиру, т.ј. не могу се истовремено користити обе функције.

Враћање базне станице на фабричка подешавања

Када се враћају фабричка подешавања:

- ◆ Слушалице се одјављују
 - **Када се ресетује путем менија:** све Gigaset слушалице
 - **Када се ресетује помоћу тастера на базној станици:** такође, све слушалице других уређаја способних за GAP
 - ◆ Појединачна подешавања се ресетују
 - ◆ Све листе се бришу
 - ◆ Системски PIN се ресетује на оригинални код **0000**
 - ◆ Еко режим+ се деактивира
- Остају само датум и време.

Ресетовање базне станице путем менија

Мени → Подешавања → База

→ Ресетовање базе

ОК Притисните дисплеј тастер да потврдите.

Ресетовање базне станице коришћењем тастера на базној станици

- ▶ Искључите кабл за мрежно напајање из базне станице.
- ▶ Држите притиснут тастер за регистрацију/пејџинг (→ страна 1) на базној станици док прикључујете кабл напајања у базну станицу. Притисните и држите тастер док не чујете потврдни тон.

Сада је базна станица ресетована.

Повезивање телефона на PABX

Следећа подешавања су једино неопходна када их Ваш PABX захтева - погледајте PABX корисничко упутство.

Не можете слати нити примати SMS поруке на PABX-у који не подржава идентификацију долазног позива (CLI).

Режими бирања и повратни позив

Тренутно подешавање је означено са .



Промена начина бирања

Следећи режими бирања могу бити одабрани:

◆ Тонско бирање (DTMF)

◆ Пулсно бирање (DP)

Мени     

   Бирање пулсом (DP).

Или:



   Тонско бирање (DTMF).

 Притисните и **држите** (статус мировања).

Подешавање поновног позива

Уколико се ради под PABX, можда ће бити потребно да промените ову вредност. Молимо проверите упутство за употребу за Ваш PABX.

Мени     

 Унесите цифре за време поновног позивања и притисните .

0 = 80 ms; **1** = 100 ms; **2** = 120 ms;
3 = 180 ms; **4** = 250 ms; **5** = 300 ms;
6 = 600 ms; **7** = 800 ms



 Притисните и **држите** (статус мировања).

Подешавање пауза

Промена паузе након заузимања везе

Можете променити дужину паузе која је уметнута између притиска тастера позива  и слања телефонског броја.

Мени     



 Унесите цифру за дужину паузе (**1** = 1 сек.; **2** = 3 сек.; **3** = 7 сек.) и притисните .

 Притисните и **држите** (статус мировања).

Промена паузе након тастера повратног позива

Можете променити дужину паузе ако Ваш PABX ово захтева (погледајте упутство за употребу за Ваш PABX).

Мени     

 Унесите цифру за дужину паузе (**1** = 800 ms; **2** = 1600 ms; **3** = 3200 ms) и притисните .

 Притисните и **држите** (статус мировања).

Привремено пребацивање на тонско бирање (DTMF)

Ако Ваш PABX још увек ради на пулсно бирање (DP), а потребно Вам је тонско бирање (DTMF) за конекцију (нпр. да преслушате садржај мрежног сандучета) морате пребацити на тонско бирање за тај позив.

Предуслов: Имате у току позив или сте већ бирали екстерни број.

 Притисните тастер звезда. Након што се позив заврши, аутоматски се поново активира пулсно бирање.

Кориснички сервис (Брига о корисницима)

Нудимо Вам брзо и индивидуално саветовање!

Наша интернет подршка је увек и свугде доступна: www.qigaset.com/customer-care.

У вези наших производа добијате подршку 24 часа. На интернет страни се налази попис најчешће постављаних питања са одговорима, а исто тако и упутства за услуге те актуелне верзије софтвера које могу да се преузму (ако су доступне за производ).

У додатку овог упутства за услуге налазе се, такође, најчешће постављана питања са одговорима.

У случају потребе за поправком, евентуалних захтева у вези гаранције, наш сервисни центар Вам нуди брзу и поуздану помоћ.

Serbia 0800 222 111

Молимо Вас да спремите потврду о плаћању.

У земљама у којима наш производ није продат путем овлашћеног продавца, не нуди се могућност замене, односно поправка производа.

Питања и одговори

Ако имате било каквих питања у вези са коришћењем Вашег телефона, посетите нас на адреси

www.qigaset.com/customer-care у било које време. Табела у даљем тексту садржи листу најчешћих проблема и могућих решења за те проблеме.

Дисплеј је празан.

1. Слушалица није укључена.
 - ▶ Притисните и држите тастер краја позива .

2. Батерије су празне.
 - ▶ Напуните или замените батерије (→ страна 10).

"База" трепери на дисплеју.

1. Слушалица је ван домета базне станице.
 - ▶ Померите слушалицу ближе базној станици.

Домент базне станице је смањен јер је Еко режим режир активиран.

- ▶ Деактивирајте Еко режим (→ страна 41) или смањите раздаљину између слушалице и базне станице.
3. Базна станица није укључена.
 - ▶ Проверите напајање базне станице (→ страна 8).

Слушалица не звони.

1. Звук звона је деактивиран.
 - ▶ Активирајте звук звона (→ страна 46).

Не можете чути звоно/звук слободне линије са фиксне мреже.

Телефонски кабл који је стигао са апаратом није употребљен или је замењен новим каблом са погрешно повезаним жицама у прикључку.

- ▶ Молимо увек употребљавајте кабл који долази уз телефон или се уверите да су конектори правилно повезани када купујете кабл у продавници (→ страна 54).

Оглашава се тон грешке након промпта за системски PIN.

Унели сте погрешан системски PIN.

- ▶ Поново подесите системски PIN на 0000 (→ страна 48).

Заборавањен системски PIN.

- ▶ Поново подесите системски PIN на 0000 (→ страна 48).

Друга страна не може да вас чује.

Притиснули сте **Иск.зв** дисплеј тастер. Звук слушалице је утишан.

- ▶ Поново активирајте микрофон (→ страна 24).

Број позиваоца се не приказује упркос активираним CLIP-у.

Идентификација долазећег позива (CLI) није омогућена.

- ▶ **Позиваоц** треба да тражи од мрежног провајдера да обезбеди идентификацију долазног позива (CLI).

Чујете тон грешке (опадајућа секвенца тона) када уносите.

Радња није успела/неправилан унос.

- ▶ Поновите операцију.
Посматрајте дисплеј и погледајте упутство за употребу, ако је потребно.

Не можете да преслушате поруке у мрежном сандучету.

Ваш РАВХ је подешен на пулсно бирање.

- ▶ Подесите телефонски систем на тонско бирање.

Gigaset A585 само:

Није наведено време за поруку у историји позива.

Датум/време нису подешени.

- ▶ Подесите датум/време (→ страна 13).

Телефонска секретарица Вам током даљинског управљања објављује да је "PIN погрешан".

1 Унели сте погрешан системски PIN.

- ▶ Унесите системски PIN поново.

2 Системски PIN је још увек подешен на . 0000.

- ▶ Промениите системски PIN (→ страна 47).

Телефонска секретарица не снима поруке.

Меморија је пуна.

- ▶ Обришите старе поруке.
- ▶ Преслушајте нове поруке и обришите.

Овлашћења

Овај је уређај намењен за аналогне линије телефонске мреже.

Потребно је узети у обзир захтеве карактеристичне за државу.

Ми, Gigaset Communications GmbH, изјављујемо да овај уређај задовољава најважније захтеве и друге законске прописе наведене у Директиви 1999/5/ЕЦ.

Копија Директиве 1999/5/ЕЦ налази се на следећој интернетској адреси: www.gigaset.com/docs.

CE 0682

Човекова околина

Наша изјава о заштити човекове околине

Ми у Gigaset Communications GmbH носиоци смо одговорности према друштву и активно смо укључени у интерес бољег света. Наше идеје, технологије и акције служе људима, друштву и човековој околини. Циљ наших глобалних активности је да се обезбеде одрживи животни ресурси за човечанство. Ми смо посвећени одговорности за своје производе током целог њиховог века трајања. Утицај производа на човекову околинду, укључујући њихову изравду, набавку, дистрибуцију, употребу, сервисирање и одлагање је већ вреднован током дизајна производа и процеса.

Даље информације о производима и процесима који не штете околини можете наћи на интернету, на адреси www.gigaset.com.

Систем управљања у складу са околином



Gigaset Communications GmbH поседује међународне сертификате EN 14001 и ISO 9001.

ISO 14001 (човекова околина):

сертификован од септембра 2007 од стране TÜV SÜD Management Service GmbH.

ISO 9001 (квалитет): сертификован од 17 фебруара 1994, од стране TÜV SÜD Management Service GmbH.

Еколошка потрошња енергије

Употреба ЕКО ДЕКТ (→ страна 41) штеди енергију и активно доприноси заштити околине.

Одлагање

Батерије не треба бацати у обично кућно смеће. Поштујте локалне прописе за одлагање отпада, о којима се можете распитати код локалних надлежних установа или код продавца од кога сте купили производ.

Сва електрична и електронска опрема мора се одлагати одвојено од обичног кућног смећа користећи места означена за то од стране надлежних локалних власти.



Ако је на производу приказан симбол прекривене канте за смеће тада је производ покривен Европском директивом 2002/96/ЕС.

Правилно одлагање и одвојено прикупљање смећа сачињеног од коришћених уређаја иде у прилог заштити животне средине и здравља. То је предуслов за рециклажу и поновну употребу коришћених електричних и електронских уређаја.

За даље информације о одлагању коришћене опреме контактирајте локалне органе власти, комуналну службу или дилера код кога сте купили опрему.

Додатак

Одржавање

Бришите базу станицу, базу за пуњење и слушалицу **влажном** тканином (не користити растварач) или антистатик крпом.

Никада не користите суву тканину. То може проузроковати статички електрицитет.

Додир са течностима

Уколико слушалица дође у контакт са течностима:

1. **Одмах искључите слушалицу и уклоните батерије.**
2. Оставите слушалицу док сва течност не исцури.
3. Тапкањем осушите све делове, затим ставите слушалицу са отвореним одељком за батерије и са тастатуром на доле, на сувом топлом месту **најмање 72 часа** (не у микроталасну и сл.).
4. **Немојте поново укључивати слушалицу све док није сасвим сува.**

Када се у потпуности осушила, моћи ћете нормално опет да је користите.

Спецификације

Препоручене батерије

Технологија: Никл-метал-хидрид (NiMH):

Величина: AAA (Micro, HR03)

Волтажа: 1,2 V

Капацитет: 550 – 1000 mAh

Препоручујемо следеће типове батерија, јер само они гарантују наведено време рада, пуну функционалност и дуговечност:

- ◆ GP 700 mAh
- ◆ Yuasa Phone 700 mAh
- ◆ Yuasa Phone 800 mAh
- ◆ Yuasa AAA 800
- ◆ Peasebay 600 mAh

Уређај се испоручује са две препоручене батерије.

Време употребе/пуњења

Време рада Gigaset телефона зависи од капацитета и старости батерија и начина на који га употребљавате. (Сва времена су максимално могућа времена)

	Капацитет (mAh) приближно			
	550	650	800	1000
Време у припадности (standby) у сатима	180	210	265	330
Време разговора (часови)	23	25	33	41
Време рада за 1,5 час позива по дану (часови)	80	95	115	145
Време пуњења, базна станица (часови)	8	10	12	15
Време пуњења, база за пуњење (часови)	6	7	9	11

У време одласка у штампу овог упутства, батерије до 800 mAh су биле на располагању и тестиране су на систему. Због сталног напретка у развоју батерија, листа препоручених батерија и одељак са често постављаним питањима (FAQ) на страницама Gigaset корисничког сервиса стално се ажурира:

www.gigaset.com/customercare

Потрошња базне станице

У припремном стању	
– Слушалица у бази за пуњење	отприлике 1,3 W
– Слушалица ван базе за пуњење	отприлике 1,3 W
Током позива	отприлике 1,5 W

Опште спецификације

DECT стандард	је подржан
GAP стандард	је подржан
Број канала	60 дуплекс канала
Распон радио фреквенције	1880–1900 MHz
Дуплекс метод	Временски мултиплекс, 10 ms дужине
Табела канала	1728 kHz
Bit rate	1152 kbit/s
Модулација	GFSK
Језички код	32 kbit/s
Снага трансмисије	10 mW, просечна снага по каналу
Домет	до 300 m на отвореном, све до 50 m унутар зграда
Напајање базне станице	230 V ~/50 Hz
Радни услови	+5 °C до +45 °C, 20 % до 75 % релативне влажности
Режим бирања	DTMF (тонско бирање)/DP (пулсно бирање)

Конекције на телефонској утичници

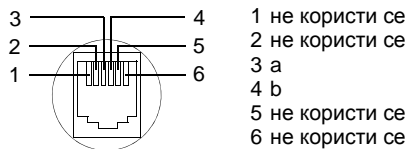

Писање и едитовање текста

Следећа правила важе када се пише текст:

- ◆ Користите за померање курсора десно или лево.
- ◆ Словна места се уносе са леве стране курсора.
- ◆ Прво слово имена код уноса у именик аутоматски ће бити велико слово, иза којег следе мала слова.

Писање SMS/имена

Притисните одговарајући тастер неколико пута да бисте унели слова/ знаке.

Стандардни карактери

	1x	2x	3x	4x	5x	6x	7x	8x	9x	10x	11x	12x	13x	14x
	¹⁾ ←	²⁾ ↵	1	€	£	\$	¥	□						
	a	b	c	2	ä	á	à	â	ã	ç				
	d	e	f	3	ë	é	è	ê						
	g	h	i	4	ï	í	ì	î						
	j	k	l	5										
	m	n	o	6	ö	ñ	ó	ò	ô	õ				
	p	q	r	s	7	ß								
	t	u	v	8	ü	ú	ù	û						
	w	x	y	z	9	ÿ	ý	æ	ø	å				
	.	,	?	!	0	+	-	:	;	"	'	;	_	
	*	/	()	<	=	>	%						
			#	@	\	&	§							

- 1) Размак
- 2) Нови ред

Када притиснете и **држите** тастер, карактер тог тастера се појављује на

дисплеју и означавају се један за другим. Када пустите тастер, тренутно истакнути знак се убацује у поље уноса.

Подешавање великих/малих слова или цифара

Притисните тастер тараба **кратко** да бисте пребацили са "Abc" режима на "123" и са "123" на "abc" и са "abc" на "Abc" (велика слова: прво слово је велико, сва друга су мала). Притисните тастер тараба **пре** уношења слова.

На дисплеју можете видети да ли су одабрана велика слова, мала слова или цифре.

Додатна опрема

Gigaset телефони

Унапредите свој Gigaset преласком на бежични PABX:

Gigaset C38H слушалица

- ◆ Осветљени графички колор дисплеј (65к боја)
- ◆ Осветљена тастатура
- ◆ Разговор без употребе руку
- ◆ Полифоне мелодије звона
- ◆ Именик за око 150 уноса
- ◆ SMS (предуслов: CLIP мора бити омогућен)
- ◆ Прикључак за наглавне слушалице

www.gigaset.com/gigasetC38H



Gigaset A58H слушалица

- ◆ Осветљени графички дисплеј
- ◆ Осветљена тастатура
- ◆ Разговор без употребе руку
- ◆ Полифоне мелодије звона
- ◆ Именик за око 150 уноса
- ◆ SMS (предуслов: CLIP мора бити омогућен)

www.gigaset.com/gigasetA58H



Додатна опрема

Gigaset C47H слушалица

- ◆ Осветљени графички колор дисплеј (65к боја)
- ◆ Осветљена тастатура
- ◆ Разговор без употребе руку
- ◆ Полифоне мелодије звона
- ◆ Именик за око 150 уноса
- ◆ SMS (предуслов: CLIP мора бити омогућен)
- ◆ Прикључак за наглавне слушалице
- ◆ Собни монитор

www.gigaset.com/qigasetC47H



Gigaset S67H/S68H слушалица

- ◆ Осветљени графички колор дисплеј (65к боја)
- ◆ Осветљена тастатура
- ◆ Разговор без употребе руку
- ◆ Полифоне мелодије звона
- ◆ Именик за око 250 уноса
- ◆ Слика CLIP
- ◆ SMS (предуслов: CLIP мора бити омогућен)
- ◆ Прикључак за наглавне слушалице
- ◆ Bluetooth (само уз Gigaset S68H)
- ◆ Собни монитор

www.gigaset.com/qigasetS67H

www.gigaset.com/qigasetS68H



Gigaset SL37H слушалица

- ◆ Осветљени графички колор дисплеј (65к боја)
- ◆ Осветљена тастатура
- ◆ Разговор без употребе руку
- ◆ Полифоне мелодије звона
- ◆ Именик за око 250 уноса
- ◆ Слика CLIP
- ◆ SMS (предуслов: CLIP мора бити омогућен)
- ◆ Рачунарски интерфејс, нпр. за управљање уноса у именик, звука звона и скринсејверима
- ◆ Прикључак за наглавне слушалице
- ◆ Bluetooth
- ◆ Собни монитор
- ◆ Воки-токи функција

www.gigaset.com/qigasetSL37H



Gigaset SL56 слушалица

- ◆ Осветљени графички колор дисплеј (65к боја)
- ◆ Осветљена тастатура
- ◆ Разговор без употребе руку
- ◆ Полифоне мелодије звона
- ◆ Именик за око 250 уноса
- ◆ Слика CLIP
- ◆ SMS (предуслов: CLIP мора бити омогућен)
- ◆ Бирање гласом
- ◆ Рачунарски интерфејс, нпр. за управљање уноса у именик, звука звона и скринсејверима
- ◆ Прикључак за наглавне слушалице
- ◆ Bluetooth

www.gigaset.com/gigasetSL56



Gigaset E45 слушалица

- ◆ Кућиште отпорно на прашину и воду
- ◆ Осветљени колор дисплеј (4096 боја)
- ◆ Осветљена тастатура
- ◆ Разговор без употребе руку
- ◆ Полифоне мелодије звона
- ◆ Именик за око 150 уноса
- ◆ SMS (предуслов: CLIP мора бити омогућен)
- ◆ Прикључак за наглавне слушалице
- ◆ Собни монитор

www.gigaset.com/gigasetE45



Gigaset репетитор

Gigaset репетитор се може употребити за повећање домета ваше Gigaset слушалице до базне станице.

www.gigaset.com/gigasetrepeater



Наручивање Gigaset производа

Све Gigaset производе који су овде приказани, као и многе друге, можете поручити код Вашег локалног добављача.



Употребљавајте само оригиналну додатну опрему. На тај начин ћете избећи могући ризик по здравље и штету на вашем власништву, те обезбедити поштовање одговарајућих прописа.

Постављање базне станице на зид

A580: 40 mm

A585: 46 mm

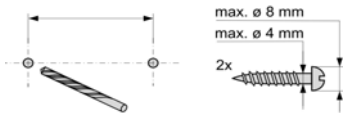

отприлике 2,5 mm

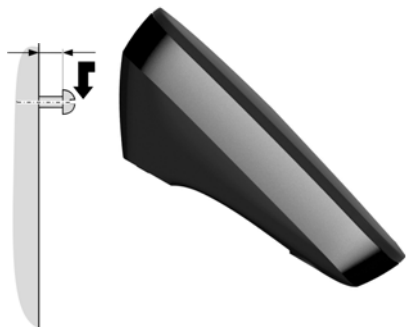

Постављање базе за пуњење на зид

21 mm



отприлике 2,5 mm

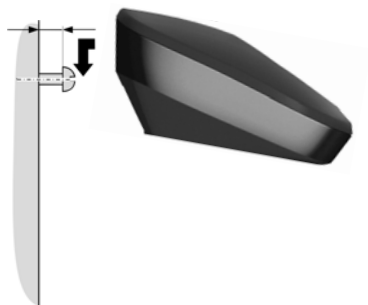

Индекс

А

Адаптер напајања	6
Активирање	
закључавања тастатуре	19
прихватање позива	45
слушалице	19
слушања интерног позива	44
телефонска секретарица	36
телефонске секретарице (удаљено управљање)	39
тонови упозорења	46
Аларм	42
Аутоматско	
предизбор мрежног провајдера	29
прихватање позива	23
Аутоматско одговарање на позив	45

Б

Базна станица	
враћање фабричких подешавања	48
повезивање	8
повезивање на РАВХ	49
подешавање	8, 47
потрошња енергије	53
системски PIN	47, 48
Батерија	
дисплеј	1
икона	1, 11
препоручене батерије	53
пуњење	1, 12
тон упозорења	46
убацивање	10
Бирање	
именик	25
помоћу брзог бирања	26
режим	49
Брзи приступ	
мрежно сандуче	40
телефонска секретарица	39
Брзо бирање	26
Брисање	
најава (телефонска секретарица)	36
словних места	18
Број	
копирање из именика	27

копирање у именик	26
подешавање SMS центра	33
приказивање броја позиваоца (CLIP)	23
унос броја мрежног сандучета	40
унос употребом именика	27
чување пошilhaоца у именику	33
чување у именику	25

В

Време снимања (телефонска секретарица)	38
---	----

Г

Гаранција	51
---------------------	----

Д

Даљинско управљање	39
Деактивирање	
закључавања тастатуре	19
прихватање позива	45
слушалице	19
слушања интерног позива	44
телефонска секретарица	36
тонови упозорења	46
Дигитални часовник	45
Дисплеј	
број (CLI/CLIP)	23
извештаја мрежног сандучета	40
подешавање	45
промена језика на дисплеју	45
тастери	1, 17
трајање позива	30
у статусу мировања	19
чувар екрана	45
Дисплеј статуса напуњености	1
Додатна опрема	55
Домет	8

Е

ЕКО ДЕКТ	41
Еко режим рада	41

З

Завршетак позива	23
Завршетак, видети деактивирање	
Закључавање	
активирање/деактивирање закључавања тастатуре	19
Закључавање тастатуре	19

Заштита екрана, видети	
szЧувар екрана	
Заштита приступа	47
Заштита приступа телефону	47
Звоно	
подешавање јачине	46, 48
подешавање мелодије	46, 48
промена	46

И

Идентификација долазне линије (CLl)	23
Икона	
батерија	11
дисплеј	17
за нове поруке	27
закључавања тастатуре	19
Именик	25
копирање броја	27
копирање броја из текста	26
меморисање првог броја	25
отварање	17
редослед уноса	25
слање уноса/листе на слушалицу	26
управљање уносима	26
чување броја пошиљаоца (SMS)	33
чување уноса	25
Инсталација, базна станица	8
Интерни	
слушање позива	44
тастер	1
телефонирање	43
Интерни позив	43
позив на чекању	44
Искључивање звука	
слушалице	24
Исправљање погрешних уноса	18
Историја позива	28

Ј

Јачина	
звон	46, 48
јачина звука слушалице	45
јачина звука у режиму рада без употребе руку	45
Јачина звука слушалице	45

К

Клик тастера:	46
-------------------------	----

Конекције	54
Конференција	44
Конфигурисање мрежног сандучета	40
Кориснички сервис (Брига о корисницима)	50

Л

Листа	
историја позива	28
листа долазних порука (SMS)	32
листа нацрта порука (SMS)	31
листа телефонске секретарице	28
мрежно сандуче	28
пропуштени позиви	28, 29
телефонска секретарица	27, 29
SMS листа	28
Лоцирање слушалице	43

М

Медицински уређаји	6
Мени	
опомињање	18
преглед	21
тон за крај	46
Микрофон	1

Н

Непознат позиваоц	24
-----------------------------	----

О

Овлашћења	51
Одлагање	52
Одлагање (будилник)	42
Одржавање телефона	52
Опште отклањање проблема	50
Отказивање	
предизбора	30
Отклањање проблема (SMS)	35

П

Пауза	49
Пауза у бирању	
уношење	1
Писање (SMS)	31
Писање и едитовање текст поруке	54
Питања и одговори	50
Повезивање базне станице на PABX	49
Повратно позивање	49
времена	49

Погрешан унос (исправка)	18	Промена	
Подешавање		времена паузе	49
времена	13, 44	јачина звука слушалице	45
времена за буење	42	јачина звука у режиму рада без	
датума	13, 44	употребе руку	45
мелодија (звону)	46	режима бирања	49
мелодије	48	системски PIN	47, 48
слушалице	10	Промена PIN-а, системски PIN	47, 48
Позив		Пропуштени позиви	28, 29
екстерно	23	Пулсно бирање	49
завршавање	23	Р	
интерни	43	Разговор без употребе руку	24
пребацивање (повезивање)	43	Регистровање (слушалица)	42
преузимање са телефонске		Редослед у именику	25
секретарице	37	Репетитор	48
прихватање	23	Ручно бирање последњег бираног	
слушање	44	броја	27
Позив на чекању током интерног		С	
позива	44	Садржај пакета	7
Позивање		Сет карактера	33, 54
екстерно	23	Системска подешавања	47
интерни	43	Слање уноса из именика на	
Позивање слушалице	43	слушалицу	26
Појачивач пријема, видети под		Слушалица	24
Репетитор		активирање/деактивирање	19
Помоћ	50	враћање фабричких	
Понављање аларма	42	подешавања	47
Поновно позивање последњег		јачина звука слушалице	45
позваног броја	27	јачина звука у режиму рада без	
Порука		употребе руку	45
брисање	37	језик на дисплеју	45
копирање броја у именик	37	контакт са течношћу	52
преслушавање	37	лоцирање	43
Потврдни тон	46	одјављивање	42, 48
Потрошња енергије (базна		пејџинг	43
станица)	53	подешавање	10, 44
Преглед извештаја мрежног		пребацивање позива	43
сандучета	40	регистровање	42
Предизбор	29	стишавање звука	24
отказивање	30	тонови упозорења	46
Предизбор мрежног провајдера,		у стању мировања	19
аутоматски	29	употреба више слушалица	42, 43
Преслушавање		Слушање позива	44
најава (телефонска		Слушање позива током снимања	38
секретарица)	36	Слушни апарати	6
порука (телефонска		Спецификације	53
секретарица)	37	Стање мировања	
Претрага именика	25	враћање у	19
Пречица	21	дисплеј	19
Прихватање позива	38, 45		

Т	
Тастер 1 (брзи приступ)	1, 39
Тастер за брисање	17
Тастер за крај позива	1, 23
Тастер за поновно позивање	1
пауза након	49
Тастер за поруке	1
отварање листа	27
отварање листе	32
Тастер за режим рада без употребе руку	1
Тастер звезда	1, 46
Тастер разговора	1, 23
Тастер тараба	1, 19
Тастер укључивања/искључивања	1
Тастери	
брзи приступ	1, 39
брзо бирање	26
дисплеј тастери	1, 17
додељивање уноса из именика	26
интерни тастер	1
тастер за брисање	17
тастер за крај позива	1, 23
тастер за поновно позивање	1
тастер за поруке	1
тастер за режим рада без употребе руку	1
тастер звезда	1, 46
тастер разговора	1, 23
тастер тараба	1, 19
тастер укључивања/искључивања	1
управљачки тастер	1, 17
Текст поруке, види SMS	
Телефонирање	
економично телефонирање	29
екстерно	23
интерни	43
прихватање позива	23
Телефонска секретарица	36
даљинско управљање	39
листа	27, 28, 29
Телефонска секретарица, погледајте под мрежно сандуче	
Телефонска утичница, конекције	54
Телефонски систем	
подешавање пауза	49
Тон грешке	46
Тон упозорења (батерија)	46
Тоновни упозорења	46
Тонско бирање	49
Тонско бирање (DTMF)	49
Трајање позива	23, 30
у	
Унос	
меморисање (мрежно сандуче)	40
одабир у именику	25
чување, промена (предизбор)	30
Управљачки тастер	1, 17
ч	
Човекова	51
Човекова околина	51
Чувар екрана (скринсејвер)	45
ш	
CLI, CLIP	23
Customer Care	50
DP (пулсно бирање)	49
Еко+ режим рада	41
PABX	
повезивање базне станице	49
подешавање повратног позива	49
подешавање режима бирања	49
пребацивање на тонско бирање	49
SMS	34
SMS	31
активни сервисни центар за слање	31
брисање	32
листа	28
листа долазних порука	32
листа нацрта порука	31
на PABX	34
одговарање и прослеђивање	33
отклањање проблема	35
писање	54
прослеђивање	33
самопомоћ код порука о грешкама	35
читање	32
чување броја	33
SMS центар	
подешавање	33
промена броја	33
Service	50