

# Panasonic

Digitalni bežični telefon

Model br.

**KX-TCD440G**

Digitalni bežični sistem za  
odgovor na pozive

Model br.

**KX-TCD450G**

## Uputstvo za upotrebu

Pre upotrebe	2	Postavka baze uređaja	11
Važne informacije	2	Sistem za odgovor na pozive	13
Položaj kontrola	2	Uključivanje/isključivanje sistema za odgovor na	
Povezivanje	3	pozive	13
Instalacija baterija	3	Pozdravna poruka	13
Punjenje baterija	3	Slušanje poruka	13
Zamena baterija	4	Snimanje glasovne poruke	13
Uključivanje/isključivanje napajanja	4	Kapacitet memorije	13
Podešavanje datuma i vremena	4	Ostale postavke	14
Instalacija uređaja na zid	4	Upotreba uređaja sa udaljene lokacije	14
Sprovođenje poziva	4	Upotreba dodatnih uređaja	15
Odgovor na pozive	5	Registrowanje slušalice na bazu	15
Imenik	6	Podešavanje svih ili određenih slušalica da zvone	16
Hot key (brz pozivl)	6	Interkom između slušalica	16
Caller ID usluga	7	Transfer poziva između slušalica/	
Vodič kroz postavku slušalice	8	Konferencijski poziv	17
Postavka slušalice	8	Otklanjanje problema	17
Vodič kroz postavku baze uređaja	10	Tehničke informacije	18

Ovaj uređaj je kompatibilan sa Caller ID uslugom. Ako želite da na ekranu uređaja bude prikazan telefonski broj sagovornika, morate da se pretplatite na Caller ID uslugu.

Pre upotrebe uređaja, puniti baterije 7 sati.

**MOLIMO VAS DA PRE UPOTREBE UREĐAJA PROČITATE UPUTSTVO I DA GA SAČUVATE ZA BUDUĆU UPOTREBU**

## Pre upotrebe

Hvala vam na kupovini digitalnog Panasonic bežičnog telefona.

Dragi kupče,

nabavili ste uređaj koji je izradjen u skladu sa evropskim standardima za bežične telefone (DECT). DECT tehnologiju karakteriše visok stepen zaštite od smetnji i visok kvalitet digitalnog prenosa. Ovaj telefon projektovan je za niz različitih primena.

### Priložena oprema

AC adapter (PQLV19CE)

Kabl telefonske linije

Punjive baterije (AAA) (HHR-4EPT/BA2) (P03P)

Poklopac odeljka za baterije

Uputstvo za upotrebu

Vodič za brz početak upotrebe

### Dodatna oprema/rezervni delovi

Model	Opis
P03P	2 punjive Ni-MH baterije
P03H	2 punjive Ni-Cd baterije
KX-A144EX	Dodatna slušalica

## Važne informacije

### Opšte informacije

Koristite isključivo napajanje koje je deo standardne opreme uređaja.

Nemojte da priključujete ispravljač na utičnicu koja ne ostvaruje standardan napon od 220-240V.

Uređaj je testiran za upotrebu sa PQLV200CE ispravljačem.

Ovaj uređaj ne može da sprovede poziv za hitne slučajeve u sledećim situacijama:

- Ako prenosiva slušalica zahteva punjenje ili ako je neispravna.;
- Tokom prestanka napajanja;
- Kada je Key Lock opcija postavljena na ON;
- Kada je uključena funkcija zabrane poziva (možete da pozivate samo brojeve koje ste memorisali kao brojeve za hitne slučajeve).

Nemojte da otvarate bazu uređaja ili slušalicu (izuzev radi promene baterija).

Uređaj ne treba koristiti u blizini opreme za medicinsku/intenzivnu negu i od strane osoba sa ugrađenim pejsmejerom.

Vodite računa o tome da strani objekti ne padnu na uređaj i da ne dodje do prolivanja tečnosti. Nemojte da izlažete ovaj uređaj intenzivnom dimu, prašini, mehaničkim vibracijama ili udarima..

### Radno okruženje

Nemojte da koristite uređaj u blizini vode.

Ovaj uređaj treba držati dalje od izvora toplote kao što su radijatori ili štednjaci. Ne treba ga postavljati u prostorijama čija je temperatura ispod 5°C ili iznad 40°C.

Ispravljač (AC adapter) se koristi kao glavni uređaj za prekid napajanja, zbog toga vodite računa da mrežna utičnica bude u blizini uređaja i dostupna.

### UPOZORENJE:

**KAKO BI SE SPREČILA OPASNOST OD STRUJNOG UDARA, NEMOJTE DA IZLAŽETE OVAJ UREĐAJ KIŠI I DRUGIM OBLICIMA VLAGE.**

### Položaj uređaja

Kako bi se obezbedio rad uređaja sa što veće udaljenosti bez šuma, postavite uređaj:

- što dalje od električnih uređaja kao što su TV, radio, PC i drugi telefoni.
- na prikladnu visoku centralnu lokaciju u prostoriji.

### Mere opreza u vezi baterije

- Upotrebljavajte isključivo preporučene baterije. Upotrebljavajte isključivo punjive baterije.
- Nemojte da mešate stare i nove baterije.
- Nemojte da bacate baterije u vatru jer može doći do eksplozije. Proverite lokalne regulative za odlaganje specijalnog otpada.

- Nemojte da otvarate ili rastavljate baterije. Oslobođeni elektrolit može da izazove opekotine ili povrede očiju i kože. Elektrolit može biti otrovan ako ga progutate.
- Prilikom rukovanja baterijama vodite računa o tome da ne dodju u kratak spoj sa provodničkim materijalima kao što je prstenje, narukvice ili ključevi. Baterije i/ili provodnici se mogu zagrejati i izazvati opekotine.
- Punite baterije u skladu sa informacijama datim u ovom uputstvu za upotrebu.

## Položaj kontrola

### Slušalica

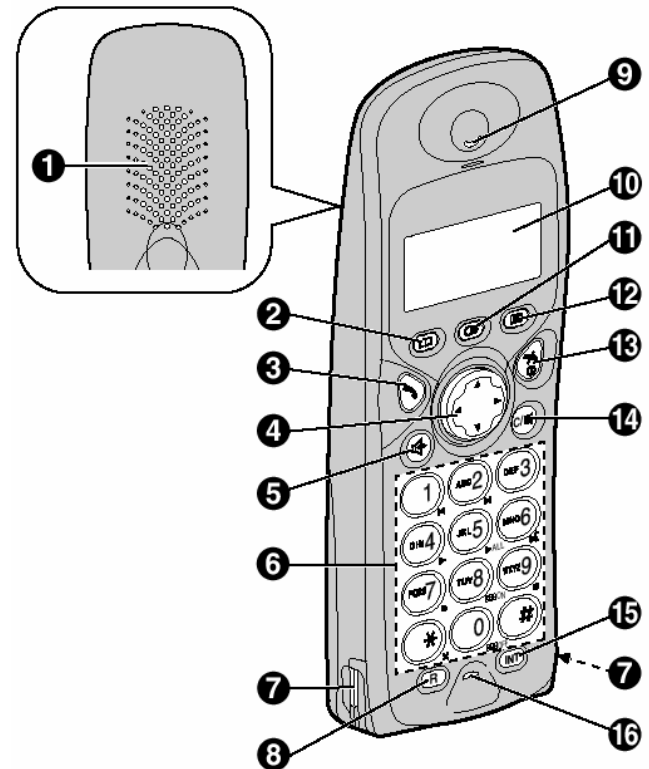

1. Zvučnik
2. [☎] [Phonebook] (imenik)
3. [🗨] [Talk]
4. Navigator
  - [▲][▼]: pregled stavki u meniju ili imeniku
  - [▶]: da odaberete željenu stavku ili pomerite kursor desno
  - [◀]: da se vratite na prethodni prikaz ili pomerite kursor levo
5. [☎] (Speakerphone)
6. Numerički tasteri
  - Ikonice na numeričkim tasterima (▶, ☎ ili ■) postoje samo na modelu KX-TCD445. Ove ikone označavaju opcije uređaja za odgovor na pozive
7. Kontakti za punjenje
8. [R] (Recall)
9. Prijemnik
10. Ekran
11. [●] (Redial/Pause)
12. [☰] (Menu/OK)
13. [🔌] (Off/Power)
14. [C/🔇] (Clear/Mute)
15. [INT] (Intercom)
16. Mikrofon

## Ekran na slušalici

Ikona	Značenje
	Dok se slušalica nalazi u dometu baze
	Slušalica je van dometa, nije registrovana ili se baza ne napaja
	Pejdžing, interkom mod ili pristup bazi
	Prijem ili sprovođenje poziva
	Poziv broja iz imenika
	Tokom moda postavke uređaja
	Kada je energija baterije niska
	Kada je baterija puna
	Sistem za odgovor na pozive je uključen (samo KX-TCD445) (str.13)
	Zabrana poziva je aktivna (str.8)
	Tokom moda za direktan poziv (str.8)
	Kada je tastatura zaključana (str.4)
	Kada je zvono privremeno isključeno (str.8)
	Ikona je prikazana kada pritisnete [M] taster.

## Baza uređaja

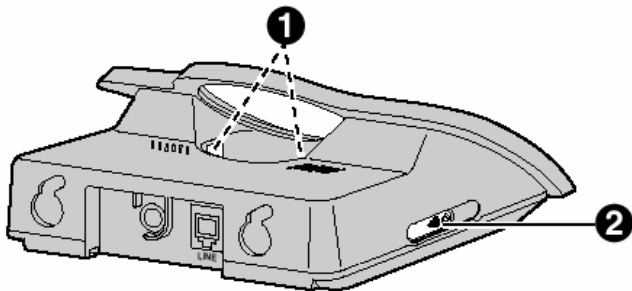

1. Kontakti za punjenje
2. [•••] (Page)

## Povezivanje

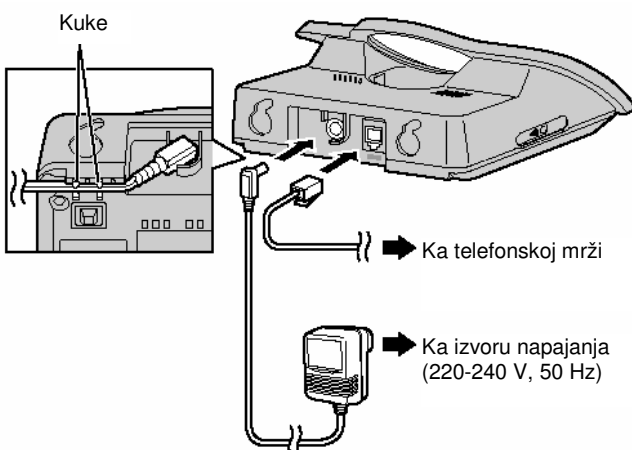

### Napomene

- Ako slušalica nije napunjena, ne možete da sprovedite pozive.
- Nemojte da instalirate telefon tokom oluje.
- Ispravljač napona mora biti priključen neprekidno. (Normalno je da se ispravljač zagreva tokom upotrebe).
- Koristite isključivo ispravljač napona, koji je preporučan na prethodnoj strani.

## Instalacija baterija

1. Unesite prvo negativan pol baterije.

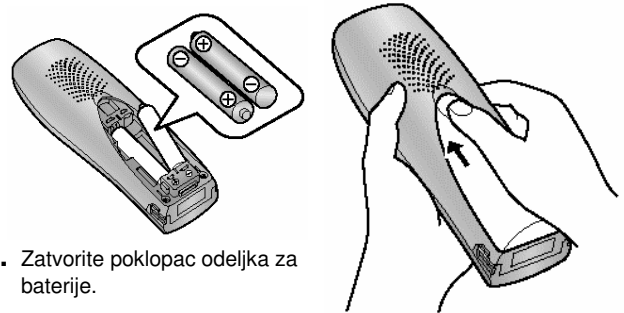

2. Zatvorite poklopac odeljka za baterije.

### Napomena

- Koristite isključivo punjive baterije (str. 2).

## Punjenje baterija

Postavite slušalicu na bazu na oko 7 sati pre prve upotrebe.

### Napomena:

- Jednom mesečno očistite kontakte za punjenje na slušalici i bazi pomoću meke, u suprotnom uređaj možda neće moći da izvrši punjenje pravilno. Čistite kontakte češće ako je ako uređaj koristite u vlažnom, prašnjavom ili zamašćenom okruženju.

### Snaga baterije

Tokom punjenja indikator napunjenosti baterije menja se sledećim redom.

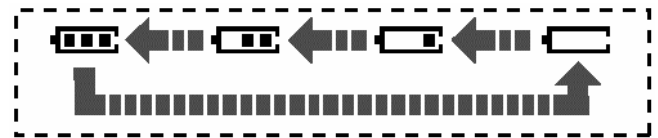

- Kada su baterije potpuno napunjene, indikator trepće.

Indikator napunjenosti baterije	Nivo energije
	Visok nivo napunjenosti
	Srednji nivo napunjenosti
	Nizak nivo napunjenosti
	Potrebno je izvršiti punjenje.

### Napomena:

- Ako isključite slušalicu, ona se automatski uključuje kada je postavite na bazu.

### Radno vreme baterije

Nakon punjenja Panasonic baterije, možete da očekujete naredne performanse:

Ni-MH baterije (700 mAh)		Ni-Cd baterije (250 mAh)	
Operacija	Radno vreme	Operacija	Radno vreme
Tokom upotrebe (razgovor)	maks. 10 sati	Tokom upotrebe (razgovor)	maks. 4 sata
Van funkcije (pripremi mod)	maks. 200 sati	Van funkcije (pripremi mod)	maks. 60 sati

### Napomena:

- Priložene su Ni-MH baterije.
- Radno vreme baterija se može skratiti u zavisnosti od uslova upotrebe i temperature okruženja.

## Zamena baterija

Ako indikator  trepće čak i ako su baterije neposredno pred toga napunjene, morate da zamenite obe baterije.

### Važno

- Molimo vas da koristite isključivo Panasonic baterije, kako je preporučeno na strani 2.
- Upotrebite isključivo punjive baterije. Ako instalirate obične baterije i pokušate da sprovedete punjenje, može doći do curenja elektrolita iz baterije.
- Nemojte da mešate stare i nove baterije.
- Upotrebite 2 Ni-MH ili 2 Ni-Cd baterije. Nemojte da mešate baterije različitog tipa.
- Vodite računa o tome da odaberete pravilan tip baterija (str.8).

1. Pritisnite zarez na poklopcu i pomerite ga u smeru strelice.
2. Izvadite prvo pozitivan pol baterije (+). Zamenite obe baterije. Pogledajte proceduru pod naslovom "Instalacija baterija".

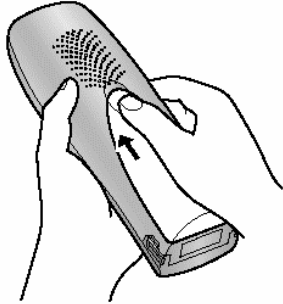

## Uključivanje/isključivanje napajanja

### Uključivanje

Pritisnite i držite  oko jedan sekund.

- Ekran prelazi u pripremni mod.

### Isključivanje











Pritisnite i držite  oko dve sekunde.

- Ekran se isključuje.

## Podešavanje datuma i vremena

### Važno

- Proverite da li je ispravljač priključen.
- Proverite da li indikator  isključen.

- 1 Pritisnite .
- 2 Pritisnite  više puta da prikazete "SETTING BS" i nakon toga pritisnite .
- 3 Pritisnite .
- 4 Unesite aktuelno sate i minute kao četvorocifren broj (24-časovni format prikaza vremena).  
Primer: 15:15  
Pritisnite [1][5][1][5]  
  - Ako napravite grešku, pritisnite . Cifre se brišu sa desne strane.
- 5 Pritisnite .
  - **Prikazan je indikator "SETTING BS".**
- 6 Pritisnite , i nakon toga pritisnite  2 puta.
- 7 Unesite aktuelni dan, mesec i godinu u šestocifrenom formatu.  
Primer: 17 Maj, 2004  
Pritisnite [1][7][0][5][0][4].  
  - **Ako napravite grešku, pritisnite . Cifre se brišu sa desne strane.**
- 8 Pritisnite .
  - **Prikazan je indikator "SETTING BS".**
- 9 Pritisnite .

### Napomena:

- **Ako dodje do prekida napajanja, podesite vreme i datum ponovo.**

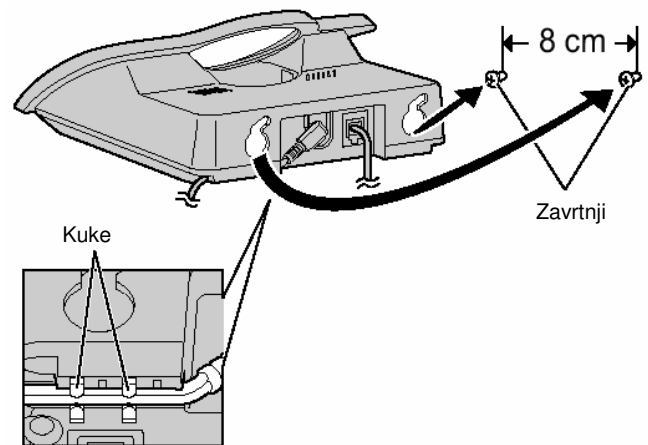

## Instalacija uređaja na zid



### Napomena:

- Proverite da li su zavrtnji pravilno instalirani u zid.



## Sprovođenje poziva

- 1 Podignite slušalicu u pozovite telefonski broj.
  - Da ispravite grešku, pritisnite  i nakon toga unesite odgovarajući broj.
- 2 Pritisnite .
- 3 Kada završite razgovor, pritisnite  ili postavite slušalicu na bazu uređaja.

### Spikerfon

Slušalica poseduje digitalni spikerfon koji dozvoljava vođenje razgovora bez držanja slušalice (hands-free conversation). Pritisnite  da uključite spikerfon tokom razgovora.

Pritisnite  da se vratite na normalan razgovor.

- Radi najboljih performansi, molimo vas da obratite pažnju na sledeće:
  - Koristite spikerfon u tihoj prostoriji.
  - Razgovarajte naizmenično sa drugom stranom.
  - Ako vi ili druga strana imate problem da čujete jedni druge, pritisnite  ili  više puta da podesite zvuk na željeni nivo.

### Da podesite nivo zvuka prijemnika ili zvučnika



Pritisnite  ili  tokom razgovora.

Možete da odaberete jedan od 3 nivoa zvuka za prijemnik.

Možete da odaberete jedan od 6 nivoa zvuka za zvučnik.





### Funkcija ponovnog poziva

#### Da pozovete poslednji pozvani broj



Pritisnite , nakon toga pritisnite  ili .

#### Da sprovedete poziv na osnovu liste ponovnih poziva

Poslednjih 10 telefonskih brojeva koje ste pozvali se memorišu u (redial) listu.

- 1 Pritisnite .
  - Prikazuje se poslednji pozvani broj.
- 2 Pritisnite  više puta da odaberete broj.
  - Da izadjete iz liste, pritisnite .
- 3 Pritisnite  ili .

#### Da automatski pozovete poslednji broj

Pozovite poslednji broj automatski, pritiskom na  i nakon toga  ako je pozvana linija zauzeta. Uređaj će pozivati poslednji broj do 12 puta, a indikator  trepće dok slušalica čeka na ponovni poziv.

- Automatski ponovni poziv se otkazuje ako pritisnete navigacioni ili neki drugi taster.

**Da promenite broj u redial listi pre poziva**

- 1 Pritisnite [●].
- 2 Pritisnite [▼] više puta da odaberete broj, nakon toga pritisnite [▶].
- 3 Pritisnite [▼] više puta da prikazete "EDIT CALL NO", nakon toga pritisnite [▶].
  - Prva cifra odabranog broja trepće.
- 4 Pritisnite [◀] ili [▶] da pomerite kursor desno od broja koji želite da promenite.
- 5 Promenite broj.
  - Da obrišete broj, pritisnite [C/✖].
- 6 Pritisnite [↶] ili [↷].

**Da obrišete brojeve u redial listi**

- 1 Pritisnite [●].
- 2 Pritisnite [▼] više puta da odaberete broj, nakon toga pritisnite [▶].
- 3 Pritisnite [▼] više puta da prikazete "CLEAR" i nakon toga [▶].
  - Ako želite da obrišete brojeve u listi, odaberite "ALL CLEAR".
- 4 Pritisnite [▼] više puta da prikazete "YES", nakon toga pritisnite [▶].
  - Da obrišete ostale brojeve, ponovite proceduru od koraka 2.
- 5 Pritisnite [✖○].

**Da memorišete broj iz redial liste u imenik**

- 1 Pritisnite [●].
- 2 Pritisnite [▼] više puta da odaberete broj, nakon toga pritisnite [▶].
- 3 Pritisnite [▼] više puta da prikazete "SAVE TEL NO", nakon toga pritisnite [▶].
- 4 Pritisnite [☐].
- 5 Unesite ime (maks. 9 karaktera; pogledajte tabelu karaktera na str.6).
- 6 Pritisnite [☐].

**Druge funkcije****Isključivanje zvuka (Mute)**

Možete da isključite zvuk koji druga strana čuje tokom razgovora. Dok je zvuk isključen, možete da čujete drugu stranu, ali osoba sa druge strane ne može da čuje vas.

Da isključite zvuk, pritisnite [C/✖]. Da se vratite u razgovor, pritisnite [C/✖] ponovo.

**Zaključavanje tastature**

Tastere za pozivanje možete da zaključate tako da sprovođenje poziva postane nemoguće. Dok je tastatura zaključana, možete samo da odgovarate na pozive.

Da zaključate tastaturu, pritisnite [☐] na oko 2 sekunde.

- Čučete zvučni signal i naredni indikator se prikazuje na ekranu.

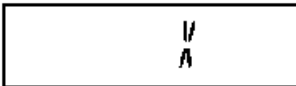

Da otključate tastaturu, pritisnite [☐] na oko 2 sekunde.

**Napomena:**

- Pozive za hitne slučajeve ne možete da sprovedete dok je tastatura zaključana..
- Tastatura se otključava kada uključite slušalicu.

**R taster (za upotrebu Recall funkcije)**

[R] taster se koristi za pristup opcionim telefonskim uslugama. Kontaktirajte osoblje telefonske kompanije kako bi ste se obavestili o mogućnostima.

Ako je vaš uređaj priključen na PBX (private branch exchange), pritiskom na [R] dozvoljavate pristup određenim funkcijama vašeg host PBX-a kao što je transfer poziva sa lokala.

**Taster pauze (za PBX liniju/korisnike long distance usluge)**

U nekim slučajevima potreban je unos pauze prilikom upotrebe PBX-a za pozive na veliku udaljenost (long distance).

**Primer:** Ako unesete [0] pre pozivanja spoljašnjih brojeva, verovatno ćete pauzirati poziv nakon poziva broja [0] sve dok ne čujete signal za slobodnu liniju.

- 1 Pritisnite [0].
- 2 Pritisnite [●].
  - Prikazuje se indikator "P".
- 3 Pozovite telefonski broj.
- 4 Pritisnite [↶] ili [↷].

**Napomena:**

- Pritiskom na taster [●] jednom unosite jednu pauzu. Pritisnite [●] više puta da unesete dužu pauzu. Da promenite trajanje pauze, pogledajte str.10.

**Snimanje telefonskog razgovora (samo KX-TCD445)**

Možete da snimate vaš razgovor tokom spoljašnjeg poziva.

**Važno:**

- Pre snimanja razgovora, obavestite drugu stranu o tome da će razgovor biti sniman.

- 1 Pritisnite [☐] tokom razgovora.
- 2 Pritisnite [#].
  - Čuje se zvučni signal i snimanje počinje.
- 3 Da zaustavite snimanje, pritisnite [☐], nakon toga pritisnite [#].

**Napomena:**

- Snimljeni razgovor se obrađuju kao nove poruke.
- Da preslušate snimljeni razgovor, pogledajte str.13.
- Ako na ekranu indikator [☐] trepće brzo, snimanje se zastavlja. Obrišite nepotrebe poruke (str.13).

**Odgovor na pozive**

- 1 Podignite slušalicu i pritisnite [↶] ili [↷] kada uređaj zazvoni.
  - Na poziv možete da odgovorite pritiskom na bilo koji od narednih tastera: [0] do [9], [\*], [#], ili [INT]. (Any key talk feature)
- 2 Nakon razgovora, pritisnite [✖○] ili postavite slušalicu na bazu.

**Auto talk funkcija**

Na poziv možete da odgovorite jednostavnim dizanjem slušalice sa baze uređaja. Ne morate da pritisnete [↶] ili [↷]. Da uključite ovu funkciju, pogledajte str.9.

**Da privremeno isključite zvono uređaja**

Nakon prijema spoljašnjeg poziva, pritisnite i držite [▼] oko 1sekund.

**Napomena:**

- Ova funkcija neće raditi za interkom pozive ili kada se slušalica nalazi na bazi uređaja.

**Lokator slušalice**

Pomoću ove funkcije, možete da locirate slušalicu ako je zaturite..

- 1 Pritisnite [●] na levoj strani baze uređaja.
  - Baza uređaja šalje signal slušalici u trajanju od oko 1 minut.
- 2 Da zaustavite slanje signala, pritisnite [●] na bazi uređaja ili pritisnite [↶] ili [↷] na slušalici.

## Imenik

### Memorisanje imena i brojeva

Up to 20 phone numbers can be stored in the phonebook for quick access.

- 1 Pritisnite [☰] 2 puta.
- 2 Unesite telefonski broj (maksimalno 24 cifre).
  - Svaki broj koji memorišete u imenik dobija indeksni broj (01–20). Ovaj broj se prikazuje levo od memorisanog telefonskog broja.
- 3 Pritisnite [☰].
- 4 Unesite ime sagovornika (maks. 9 karaktera; pogledajte tabelu karaktera).
- 5 Pritisnite [☰].
  - Da memorišete druge unose, ponovite proceduru od koraka br. 2.
- 6 Pritisnite [✕].

### Tabela karaktera

Taster	Karakter
[1]	# [ ] * , - / 1
[2]	A B C 2
[3]	D E F 3
[4]	G H I 4
[5]	J K L 5
[6]	M N O 6
[7]	P Q R S 7
[8]	T U V 8
[9]	W X Y Z 9
[0]	(prazno slovno mesto) 0

### Napomena:

- Da unesete još jedan karakter koji se nalazi na istom tasteru, pritisnite [▶] da pomerite kursor na naredno mesto.
- Ako nema prostora za nove unose, prikazuje se poruka "MEMORY FULL". Obrišite nepotrebne unose.

### Da sprovedete promenu/ispravite grešku

- 1 Pritisnite [◀] ili [▶] da pomerite kursor desno od pozicije na kojoj želite da ispravite broj/karakter.
- 2 Pritisnite [C/✕] da obrišete cifru i nakon toga unesite tačan broj/karakter.

### Promena postojećeg unosa

- 1 Pritisnite [☰].
- 2 Pritisnite [▲] ili [▼] više puta da prikazete željeni unos, nakon toga pritisnite [▶].
- 3 Pritisnite [▼] više puta da prikazete "EDIT", nakon toga pritisnite [▶].
  - Ako ne želite da menjate broj telefona, predjite na korak br. 5.
- 4 Promenite telefonski broj.
- 5 Pritisnite [☰].
  - Ako ne želite da menjate ime, predjite na korak br.7.
- 6 Promenite ime. Pogledajte tabelu karaktera.
- 7 Pritisnite [☰].

### Brisanje memorisanog unosa

- 1 Pritisnite [☰].
- 2 Pritisnite [▲] ili [▼] više puta da prikazete željeni unos, nakon toga pritisnite [▶].
- 3 Pritisnite [▼] više puta da prikazete "CLEAR", nakon toga pritisnite [▶].
- 4 Pritisnite [▼] više puta da prikazete " YES ", nakon toga pritisnite [▶].
  - Da otkazete brisanje, odaberite "NO".
  - Da obrišete druge unose, ponovite proceduru od koraka br. 2.
- 5 Pritisnite [✕].

### Sprovođenje poziva pomoću imenika

Pre upotrebe ove funkcije, memorišete željene brojeve i imena u imenik (str.6).

- 1 Pritisnite [☰].
- 2 Pritisnite [▲] ili [▼] više puta da prikazete željeni unos.
- 3 Pritisnite [↶] ili [↷].

### Hot key (brz poziv)

#### Dodeljivanje unosa iz imenika (hot key) tasteru za brz poziv

Numerički tasteri [1] do [9] se mogu upotrebiti kao "hot key" tasteri, čime vam se dozvoljava da pozovete broj iz imenika jednostavnim pritiskom na određen numerički taster.

- 1 Pritisnite [☰].
- 2 Pritisnite [▲] ili [▼] više puta da prikazete željeni unos, nakon toga pritisnite [▶].
- 3 Pritisnite [▼] više puta da prikazete " HOT KEY REG ", nakon toga pritisnite [▶].
- 4 Pritisnite [▼] više puta da odaberete željeni numerički taster ([1] do [9]), nakon toga pritisnite [▶].
  - Ako je tasteru već dodeljen neki broj za brz poziv, prikazani broj trepće.
- 5 Pritisnite [▼] više puta da prikazete " YES ", nakon toga pritisnite [▶].
  - Da registrujete druge unose, ponovite proceduru od koraka br. 2.
- 6 Pritisnite [✕].

#### Brisanje tastera za brz poziv

- 1 Pritisnite i držite željeni numerički taster ([1] do [9]), nakon toga pritisnite [▶].
  - Prikazuje se poruka "CLEAR".
- 2 Pritisnite [▶].
- 3 Pritisnite [▼] više puta da prikazete " YES ", nakon toga pritisnite [▶].
- 4 Pritisnite [✕].

#### Napomena:

- Broj koji obrišete sa numeričkog tastera se ne briše iz imenika. Da obrišete broj iz imenika, pogledajte str.6.

#### Sprovođenje poziva preko tastera za brz poziv

- 1 Pritisnite i držite željeni numerički taster ([1] do [9]).
  - Možete da vidite brojeve registrovane na drugim numeričkim tasterima pritiskom na [▲] ili [▼].
- 2 Pritisnite [↶] ili [↷].

## Caller ID usluga

### Važno:

- Ovaj uređaj je kompatibilan sa Caller ID uslugom. Ako želite da prikazete telefonski broj sagovornika, morate da se pretplatite na Caller ID uslugu. Nakon toga, uređaj će prikazivati informacije o sagovorniku.

### Na koji način se prikazuje Caller ID informacija

Uređaj će prikazati telefonski broj sagovornika nakon prvog zvona. Možete da pogledate informacije o poslednjih 50 sagovornika. Kada uređaj primi novi poziv, na ekranu se prikazuje broj novih poziva.

**Primer:** Uređaj je primio 4 nova poziva.



- Nakon pregleda informacija o sagovornicima, broj novih poziva se briše.

### Napomena:

- Kada primite poziv sa telefonskog broja koji je memorisan u imenik pod nekim imenom, na ekranu se prikazuje memorisano ime.
- Ako je uređaj priključen na PBX sistem, možda nećete moći da primite informacije o sagovorniku.
- Kada sagovornik zove iz oblasti koja ne nudi Caller ID uslugu, prikazuje se "OUT OF AREA" poruka.
- Ako sagovornik zatraži od telefonske kompanije da se njegovi podaci ne prosledjuju, na ekranu uređaja se prikazuje poruka "PRIVATE" ili se ne prikazuju nikakve informacije.
- Na ekranu se neće prikazati informacije o sagovorniku dok se slušalica nalazi u intercom pozivmu. Međutim, informacija i sagovorniku se memoriše.

### Usluga identifikacije poziva na čekanju (Call Waiting ID)

Ovo je usluga vaše telefonske kompanije i možete da je upotrebite samo ako ste pretplaćeni na nju. Kada čujete signal poziva na čekanju na ekranu se prikazuju informacije o drugom pozivu. Možete da odgovorite na drugi poziv uz prebacivanje prvog poziva na čekanje. Molimo vas da kontaktirate osoblje telefonske kompanije u vezi dodatnih informacija o ovoj usluzi.

## Pregled informacija o sagovorniku i uzvraćanje poziva

Uređaj automatski memoriše poslednjih 50 različitih sagovornika od najnovijeg do najstarijeg. Kada primite 51. poziv, informacije o najstarijem pozivu se automatski brišu.

Možete lako da vidite informacije o pozivima i upotrebite ih za uzvraćanje poziva.

- Pritisnite [▼].
- Pritisnite [▼] više puta da sprovedete pretraživanje od informacije o najnovijem pozivu.

**Primer:**



\*1 Indikator je prikazan ako ste informacije za taj poziv već videli ili ako ste na poziv odgovorili.

- Pritisnite [↶] ili [↷] da uzvratite poziv.

### Napomena:

- Ako uređaj nije primio nove pozive, na ekranu se prikazuje poruka "NO ITEM".

## Promena telefonskog broja sagovornika pre uzvraćanja poziva

- Pritisnite [▲] ili [▼] više puta da prikazete željeni unos, nakon toga pritisnite [▶].
- Pritisnite [▼] više puta da prikazete "EDIT CALL NO", nakon toga pritisnite [▶].
- Pritisnite [◀] ili [▶] da pomerite kursor desno od broja koji želite da promenite.
- Promenite telefonski broj.
  - Da obrišete broj, pritisnite [C/⊗].
- Pritisnite [↶] ili [↷].

### Napomena:

- Promenjeni broj se ne memoriše.

## Brisanje informacija o sagovorniku

- Pritisnite [▲] ili [▼] više puta da prikazete željeni unos, nakon toga pritisnite [▶].
- Pritisnite [▼] više puta da prikazete "CLEAR", nakon toga pritisnite [▶].
  - Ako želite da obrišete informacije o svim sagovornicima, odaberite "ALL CLEAR".
- Pritisnite [▼] više puta da prikazete "YES", nakon toga pritisnite [▶].
- Pritisnite [↶⊗].

## Memorisanje informacija o sagovorniku u imenik

- Pritisnite [▲] ili [▼] više puta da prikazete željeni unos, nakon toga pritisnite [▶].
- Pritisnite [▼] više puta da prikazete "SAVE TEL NO", nakon toga pritisnite [▶].
- Pritisnite [☰].
- Unesite ime sagovornika (maks. 9 karaktera; pogledajte tabelu karaktera na str.6).
- Pritisnite [☰].
- Pritisnite [↶⊗].

## Vodič kroz postavku slušalice

U narednoj tabeli date su postavke svih stavki koje možete da podešavate za slušalicu. Detaljne informacije o svakoj stavki možete da pronadjete na odgovarajućim stranama.

Da udjete u drugi meni, prvo pritisnite [▶]. Pritisnite [▼] više puta da prikazete "SETTING HS", nakon toga pritisnite [▶].

Drugi meni	Treći meni	Uobičajena postavka	Strana
"TIME ALARM"	"SET TIME"	–	str. 8
	"SET ALARM"	"OFF"	str. 8
"RINGER OPT"	"RINGER VOL"	Nivo 6	str. 8
	"EXT RINGER"	"RING TYPE 1"	str. 9
	"INT RINGER"	"RING TYPE 1"	str. 9
	"PAGING"	"RING TYPE 1"	str. 9
	"ALARM"	"RING TYPE 1"	str. 9
"TONE OPT"	"KEY TONE"	"ON"	str. 9
	"CALL WAITING"	"ON"	str. 9
	"RANGE ALARM"	"OFF"	str. 9
	"BATTERY LOW"	"ON"	str. 9
"DISPLAY OPT"	"STANDBY MODE"	"CLOCK"	str. 9
	"TALK MODE"	"TALK TIME"	str. 9
	"LANGUAGE"	"GERMAN"	str. 9
"CALL OPT"	"CALL BAR"	"OFF"	str. 9
	"DIRECT NO"	–	str. 10
	"SET DIRECT"	"OFF"	str. 10
"OTHER OPT"	"HSPIN CHANGE"	"0000"	str. 10
	"AUTO TALK"	"OFF"	str. 10
	"BATTERY TYPE"	"NI-MH"	str. 10
"REGISTRATION"	"REGISTER HS"	–	str. 15
	"CANCEL BS"* <sup>1</sup>	–	str. 15
"SELECT BS"	–	"AUTO"	str. 15
"RESET HS"	–	–	str. 10

\*1 Ako otkazete bazni uređaj, slušalica će "zaboraviti" registraciju.

## Postavka slušalice

### Vremenski alarm

Alarm se oglašava 3 minuta u određeno vreme jednom ili svaki dan.

"ONCE": Alarm se oglašava samo jednom.

"REPEAT DAILY": Alarm se oglašava svaki dan u određeno vreme.

"OFF": Funkcija je isključena.

Pre toga podesite vreme i datum (str.???)

### Podešavanje vremena za alarm

- 1 Pritisnite [≡].
- 2 Pritisnite [▼] više puta da prikazete "SETTING HS", nakon toga pritisnite [▶].
- 3 Pritisnite [▼] više puta da prikazete "TIME ALARM", nakon toga pritisnite [▶].
- 4 Pritisnite [▼] više puta da prikazete "SET TIME", nakon toga pritisnite [▶].
- 5 Unesite sate i minuta u 4-cifrenom formatu (24-časovni format prikaza vremena).
  - Da obrišete broj, pritisnite [C/⊗].
- 6 Pritisnite [▶].
- 7 Pritisnite [▼] više puta da odaberete željenu postavku, nakon toga pritisnite [▶].
- 8 Pritisnite [↔⊗].

### Napomena:

- Da zaustavite alarm, pritisnite bilo koji taster za poziv.
- Tokom razgovora ili intercom moda, alarm se neće oglasiti sve dok ne završite razgovor.
- Ako odaberete "ONCE", postavka se menja u "OFF" nakon oglašavanja alarma.

### Promena frekvencije alarma

- 1 Pritisnite [≡].
- 2 Pritisnite [▼] više puta da prikazete "SETTING HS", nakon toga pritisnite [▶].
- 3 Pritisnite [▼] više puta da prikazete "TIME ALARM", nakon toga pritisnite [▶].
- 4 Pritisnite [▼] više puta da prikazete "SET ALARM", nakon toga pritisnite [▶].
- 5 Pritisnite [▼] više puta da odaberete željenu postavku, nakon toga pritisnite [▶].
- 6 Pritisnite [↔⊗].

### Opcije zvona

#### Nivo zvona

Dostupno vam je 7 nivoa zvona (high do off).

- 1 Pritisnite [≡].
- 2 Pritisnite [▼] više puta da prikazete "SETTING HS", nakon toga pritisnite [▶].
- 3 Pritisnite [▼] više puta da prikazete "RINGER OPT", nakon toga pritisnite [▶].
- 4 Pritisnite [▼] više puta da prikazete "RINGER VOL" i zatim [▶].
- 5 Pritisnite [▲] ili [▼] više puta da odaberete željeni nivo zvona, nakon toga pritisnite [▶].
- 6 Pritisnite [↔⊗].

### Napomena:

- Ako je nivo zvona postavljen na off, prikazuje se naredni indikator.

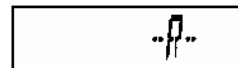



## Tipovi zvona za eksterne, interne pozive, pejdžing ili alarm

Postoji 20 tipova zvona (6 zvona i 14 melodija) koje možete da upotrebite za svaku stavku.

“EXT RINGER”: Za eksterne pozive

“INT RINGER”: Za interne pozive

“PAGING”: Za pejdžing

“ALARM”: Za alarm

- 1 Pritisnite [≡].
- 2 Pritisnite [▼] više puta da prikažete “SETTING HS”, nakon toga pritisnite [▶].
- 3 Pritisnite [▼] više puta da prikažete “RINGER OPT”, nakon toga pritisnite [▶].
- 4 Pritisnite [▼] više puta da prikažete željenu stavku, nakon toga pritisnite [▶].
- 5 Pritisnite [▼] više puta da odaberete željenu postavku između “RING TYPE 1” do “RING TYPE 20”, nakon toga pritisnite [▶].
- 6 Pritisnite [✕⓪].

### Napomena:

- Ako odaberete neku od melodija, uređaj se oglašava nekoliko sekundi ako sagovornik spusti slušalicu pre nego što vi odgovorite na poziv. Možete čuti signal za poziv ili slobodnu liniju kada odgovorite na poziv.

## Opcije signala (Tone options)

Možete da uključite ili isključite naredne zvučne signale.

**Zvuk pritiska na taster (“KEY TONE”)**: nakon pritiska na taster čuje se potvrdni zvučni signal ili zvučni signal greške.

**Poziv na čekanju (“CALL WAITING”)**: signali se čuju kada se primi spoljašnji poziv tokom interkom razgovora.

**Upozorenje na domet uređaja (“RANGE ALARM”)**: uređaj se oglašava zvučnim signalom kada pomerite slušalicu van dometa baze.

**Upozorenje na praznu bateriju (“BATTERY LOW”)**: uređaj se oglašava zvučnim signalom kada treba ponovo napuniti baterije.

- 1 Pritisnite [≡].
- 2 Pritisnite [▼] više puta da prikažete “SETTING HS”, nakon toga pritisnite [▶].
- 3 Pritisnite [▼] više puta da prikažete “TONE OPT”, nakon toga pritisnite [▶].
- 4 Pritisnite [▼] više puta da prikažete željenu stavku, nakon toga pritisnite [▶].
- 5 Pritisnite [▼] repeatedly to select “ON” or “OFF”, nakon toga pritisnite [▶].
- 6 Pritisnite [✕⓪].

## Opcije ekranskog prikaza (Display options)

### Izbor prikaza tokom pripremnog moda

“CLOCK”: Prikazuje se vreme i datum. Prethodno podesite vreme i datum (str.4).

“OFF”: Ova funkcija je isključena.

“BS NO”: Prikazuje se broj baze.

“HS NO”: Prikazuje se broj slušalice.

- 1 Pritisnite [≡].
- 2 Pritisnite [▼] više puta da prikažete “SETTING HS”, nakon toga pritisnite [▶].
- 3 Pritisnite [▼] više puta da prikažete “DISPLAY OPT”, nakon toga pritisnite [▶].
- 4 Pritisnite [▼] više puta da prikažete “STANDBY MODE”, nakon toga pritisnite [▶].
- 5 Pritisnite [▼] više puta da odaberete željenu postavku, nakon toga pritisnite [▶].
- 6 Pritisnite [✕⓪].

### Napomena:

- Ako se pretplatite na Caller ID uslugu, na ekranu se prikazuje broj novih poziva čak i ako ste odabrali “CLOCK” opciju (str.7).
- Ako odaberete “BS NO”, prikazuje se broj baze.



### Primer:

- Ako odaberete “HS NO”, prikazuje se broj slušalice.



### Primer:

### Izbor prikaza tokom razgovora

“TALK TIME”: Prikazuje se dužina aktuelnog razgovora.

“PHONE NO”: Prikazuje se telefonski broj.

- 1 Pritisnite [≡].
- 2 Pritisnite [▼] više puta da prikažete “SETTING HS”, nakon toga pritisnite [▶].
- 3 Pritisnite [▼] više puta da prikažete “DISPLAY OPT”, nakon toga pritisnite [▶].
- 4 Pritisnite [▼] više puta da prikažete “TALK MODE”, nakon toga pritisnite [▶].
- 5 Pritisnite [▼] više puta da odaberete željenu postavku, nakon toga pritisnite [▶].
- 6 Pritisnite [✕⓪].

### Izbor jezika prikaza

Možete da prikažete informacije na 10 jezika.

- 1 Pritisnite [≡].
- 2 Pritisnite [▼] više puta da prikažete “SETTING HS”, nakon toga pritisnite [▶].
- 3 Pritisnite [▼] više puta da prikažete “DISPLAY OPT”, nakon toga pritisnite [▶].
- 4 Pritisnite [▼] više puta da prikažete “LANGUAGE”, nakon toga pritisnite [▶].
- 5 Pritisnite [▼] više puta da odaberete željeni jezik, nakon toga pritisnite [▶].
- 6 Pritisnite [✕⓪].

### Napomena:

- Ako odaberete jezik koji ne možete da čitate, vratite slušalicu na uobičajenu postavku (str.10).

## Opcije poziva

### Postavljanje zabrane poziva

Ova funkcija zabranjuje sprovođenje spoljašnjih poziva.

Kada aktivirate ovu funkciju, možete da sprovedite samo pozive za hitne slučajeve. Ako želite da memorišete brojeve za hitne slučajeve, pogledajte str.12.

- 1 Pritisnite [≡].
- 2 Pritisnite [▼] više puta da prikažete “SETTING HS”, nakon toga pritisnite [▶].
- 3 Pritisnite [▼] više puta da prikažete “CALL OPT”, nakon toga pritisnite [▶].
- 4 Pritisnite [▼] više puta da prikažete “CALL BAR”, nakon toga pritisnite [▶].
- 5 Unesite “0000” (uobičajeni PIN slušalice).
  - Ako ste promenili PIN slušalice, unesite novi broj (str.10).
- 6 Pritisnite [▼] više puta da odaberete “ON” ili “OFF”, nakon toga pritisnite [▶].
- 7 Pritisnite [✕⓪].

### Napomena:

- Dok je ova funkcija uključena, prikazan je naredni indikator.

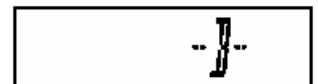

**Memorisanje broja za direktan poziv**

Direktan poziv dozvoljava vam pozivanje memorisanog telefonskog broja jednostavnim pritiskom na [↵] ili [↵]. Nije potrebno dodatno biranje broja.

- 1 Pritisnite [≡].
- 2 Pritisnite [▼] više puta da prikazete "SETTING HS", nakon toga pritisnite [▶].
- 3 Pritisnite [▼] više puta da prikazete "CALL OPT", nakon toga pritisnite [▶].
- 4 Pritisnite [▼] više puta da prikazete "DIRECT NO", nakon toga pritisnite [▶].
- 5 Unesite telefonski broj (maksimalno 24 cifre).
  - Da ispravite grešku, pritisnite [C/✖]. Cifre se brišu sa desne strane.
- 6 Pritisnite [≡] 2 puta.
- 7 Pritisnite [▶] da odaberete "ON", nakon toga pritisnite [✖⓪].

**Napomena:**

- Kada je ova funkcija uključena, možete da pozivate samo broj za direktan poziv.
- Dok je ova funkcija uključena, prikazan je sledeći indikator.

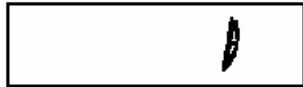
**Uključivanje/isključivanje direktnog poziva**

- 1 Pritisnite [≡].
- 2 Pritisnite [▼] više puta da prikazete "SETTING HS", nakon toga pritisnite [▶].
- 3 Pritisnite [▼] više puta da prikazete "CALL OPT", nakon toga pritisnite [▶].
- 4 Pritisnite [▼] više puta da prikazete "SET DIRECT", nakon toga pritisnite [▶].
- 5 Pritisnite [▼] više puta da odaberete "ON" ili "OFF", nakon toga pritisnite [▶].
- 6 Pritisnite [✖⓪].

**Druge opcije****Promena PIN koda slušalice (Personal Identification Number)**

Uobičajeni PIN slušalice je "0000".

**Važno:**

- Ako promenite PIN, molimo vas da zapišete novi kod zato nećete moći da ga saznate preko uređaja. Ako zaboravite vaš PIN, obratite se najbližem servisnom centru za Panasonic opremu.

- 1 Pritisnite [≡].
- 2 Pritisnite [▼] više puta da prikazete "SETTING HS", nakon toga pritisnite [▶].
- 3 Pritisnite [▼] više puta da prikazete "OTHER OPT", nakon toga pritisnite [▶].
- 4 Pritisnite [▼] više puta da prikazete "HSPIN CHANGE", nakon toga pritisnite [▶].
- 5 Unesite aktuelni 4-cifreni PIN slušalice.
- 6 Unesite novi 4-cifreni PIN slušalice.
- 7 Unesite novi 4-cifreni PIN slušalice ponovo.
- 8 Pritisnite [✖⓪].

**Podešavanje auto talk funkcije**

Ova funkcija dozvoljava vam da odgovorite na poziv jednostavnim podizanjem slušalice sa baze uređaja. Ne morate da pritisnete [↵] ili [↵].

- 1 Pritisnite [≡].
- 2 Pritisnite [▼] više puta da prikazete "SETTING HS", nakon toga pritisnite [▶].
- 3 Pritisnite [▼] više puta da prikazete "OTHER OPT", nakon toga pritisnite [▶].
- 4 Pritisnite [▼] više puta da prikazete "AUTO TALK", nakon toga pritisnite [▶].
- 5 Pritisnite [▼] više puta da odaberete "ON" or "OFF", nakon toga pritisnite [▶].
- 6 Pritisnite [✖⓪].

**Izbor tipa baterije**

"NI-MH": Odaberite kada koristite nikel-metal-hidrid baterije.

"NI-CD": Odaberite kada su instalirane nikel-kadmijumske baterije.

- 1 Pritisnite [≡].
- 2 Pritisnite [▼] više puta da prikazete "SETTING HS", nakon toga pritisnite [▶].
- 3 Pritisnite [▼] više puta da prikazete "OTHER OPT", nakon toga pritisnite [▶].
- 4 Pritisnite [▼] više puta da prikazete "BATTERY TYPE", nakon toga pritisnite [▶].
- 5 Pritisnite [▼] više puta da odaberete željenu postavku, nakon toga pritisnite [▶].
- 6 Pritisnite [✖⓪].

**Vraćanje slušalice na fabričku postavku**

- 1 Pritisnite [≡], [▼], [▶], [▲] i [▶].
- 2 Unesite "0000" (uobičajeni PIN slušalice).
  - Ako ste promenili PIN, unesite novi kod (str.11).
- 3 Pritisnite [▼], [▶] i [✖⓪].

**Napomena:**

- U vezi uobičajene postavke, pogledajte str.8.
- Unosi iz imenika se ne brišu.
- Tip baterije se ne vraća na uobičajenu postavku.

**Vodič kroz postavku baze uređaja**

Radi vašeg obaveštenja, data je tabela sa svim stavkama koje možete da promenite. Detaljne informacije o svakoj stavci možete naći na odgovarajućoj strani.

Broj koda	Funkcija (uobičajena postavka)	Strana
[0]	Vraćanje baze na uobičajenu postavku	12
[1]	Podešavanje svih ili odabranih slušalica da zvine (All handset ring)	16
[2]	Nivo zvona baze (Medium)	11
[3]	Flash mod ili Earth mod (Flash mod, 200 ms)	11
	Trajanje pauze (3 sekunde)	11
[5]	Promena PIN-a baze ("0000")	11
[6]	Zabrana poziva	11
	Broj za hitne slučajeve ("112" i "110")	12
[7]	Odkazivanje slušalice*1	16
[9]	Automatski izbor rute (Off)	12
[*]	Datum i vreme	4

\*1 Ako otkazete slušalicu, baza će "zaboraviti" registrovanu slušalicu.

## Postavka baze uredjaja

### Promena PIN-a baze (Personal Identification Number)

Uobičajeni PIN baze je "0000".

#### Važno:

- Ako promenite PIN, molimo vas da zapišete novi PIN kod, zbog toga što uredjaj neće prikazati PIN. Ako zaporavite PIN, obratite se najbližem servisnom centru za Panasonic opremu.

- 1 Pritisnite [≡].
- 2 Pritisnite [▼] više puta da prikazete "SETTING BS", nakon toga pritisnite [▶].
- 3 Pritisnite [5].
- 4 Unesite aktuelni 4-cifreni PIN baze.
- 5 Unesite novi 4-cifreni PIN baze.
- 6 Unesite novi 4-cifreni PIN baze ponovo.
- 7 Pritisnite [✕⓪].

### Podešavanje nivoa zvona

Dostupna su 4 nivoa (high do off).

- 1 Pritisnite [≡].
- 2 Pritisnite [▼] više puta da prikazete "SETTING BS", nakon toga pritisnite [▶].
- 3 Pritisnite [2] 2 times.
- 4 Odaberite željenu postavku pritiskom [1] za nizak, [2] za srednji, [3] za visok nivo zvona ili [0] da isključite zvono.
- 5 Pritisnite [▶], nakon toga pritisnite [✕⓪].

### Izbor flash ili earth moda

Odaberite flash ili earth mod koji odgovara vašem PBX-u ili telefonskoj kompaniji. Ako odaberete earth mod, potreban je i zemaljski relej. U vezi dodatnih informacija, obratite se osoblju najbližeg servisnog centra za Panasonic opremu.

- 1 Pritisnite [≡].
- 2 Pritisnite [▼] više puta da prikazete "SETTING BS", nakon toga pritisnite [▶].
- 3 Pritisnite [3].
- 4 Unesite "0000" (uobičajeni PIN kod baze).
  - Ako ste promenili PIN, unesite ga (str.11).
- 5 Pritisnite [2].
- 6 Odaberite željenu postavku pritiskom na [1] za flash mod ili [2] za earth mod.
  - Ako odaberete earth mod, predjite na korak 8.
- 7 Odaberite željenu postavku pritiskom na [1] za 80 ms, [2] za 200 ms ili [3] za 700 ms.
- 8 Pritisnite [▶], nakon toga pritisnite [✕⓪].

### Podešavanje trajanja pauze

- 1 Pritisnite [≡].
- 2 Pritisnite [▼] više puta da prikazete "SETTING BS", nakon toga pritisnite [▶].
- 3 Pritisnite [3].
- 4 Unesite "0000" (uobičajeni PIN baze).
  - Ako ste promenili PIN, unesite ga (str.11).
- 5 Pritisnite [3].
- 6 Odaberite željenu postavku pritiskom na [1] za pauzu od 3 sekunde ili [2] za 5 sekundi.
- 7 Pritisnite [▶], nakon toga pritisnite [✕⓪].

### Podešavanje zabrane poziva

Možete zabraniti određenim slušalicama da pozivaju određene telefonske brojeve. Možete odrediti do 10 telefonskih brojeva (memorijske lokacije 1–10) kao brojeve koje su zabranjeni za poziv na pojedinačnoj slušalici.

Ako pozovete zabranjeni broj, poziv se ne uspostavlja i zabranjeni broj trepće na ekranu. Na promer, memorisanjem broja određene telefonske oblasti, sprečićete pozivanje brojeva na udaljenoj lokaciji.

- 1 Pritisnite [≡].
- 2 Pritisnite [▼] više puta da prikazete "SETTING BS", nakon toga pritisnite [▶].
- 3 Pritisnite [6].
- 4 Unesite "0000" (uobičajeni PIN baze).
  - Ako ste promenili PIN, unesite ga (str.11).
  - Prikazuju se brojevi svih registrovanih slušalica.
  - Brojevi koji trepću označavaju da je zabrana poziva aktivirana za odgovarajuće slušalice.
- 5 Pritisnite brojeve željenih slušalica.
  - Brojevi odabranih slušalica će početi da trepću.
  - Da otkazete brojeve odabranih slušalica, pritisnite taster ponovo. Broj prestaje da trepće.
- 6 Pritisnite [▶].
- 7 Unesite telefonski broj koji želite da zabranite (8 cifara maksimalno).
  - Ako unesete broj dok je prethodno memorisan broj prikazan, novi broj će zameniti postojeći broj na toj lokaciji.
  - Da odaberete različite memorijske lokacije, pritisnite [▶] više puta i unesite broj.
- 8 Pritisnite [▶].
- 9 Pritisnite [✕⓪].

### Uključivanje/isključivanje zabrane poziva

- 1 Pritisnite [≡].
- 2 Pritisnite [▼] više puta da prikazete "SETTING BS", nakon toga pritisnite [▶].
- 3 Pritisnite [6].
- 4 Unesite "0000" (uobičajeni PIN baze).
  - Ako ste promenili PIN, unesite ga (str.11).
  - Prikazuju se brojevi registrovanih slušalica. Brojevi koji trepću označavaju da je aktivirana zabrana poziva, brojevi koji ne trepću označavaju da je za datu slušalicu zabrana poziva isključena.
- 5 Pritisnite brojeve željenih slušalica da uključite ili isključite zabranu.
- 6 Pritisnite [▶], nakon toga pritisnite [✕⓪].

### Otkazivanje zabranjenog broja

- 1 Pritisnite [≡].
- 2 Pritisnite [▼] više puta da prikazete "SETTING BS", nakon toga pritisnite [▶].
- 3 Pritisnite [6].
- 4 Unesite "0000" (uobičajeni PIN baze).
  - Ako ste promenili PIN, unesite ga (str.11).
- 5 Pritisnite [▶] više puta da prikazete željeni broj.
- 6 Pritisnite [C/✕].
- 7 Pritisnite [▶], nakon toga pritisnite [✕⓪].

## Memorisanje brojeva za hitne slučajeve

Ova funkcija određuje koje telefonske brojeve možete da pozivate ako je funkcija aktivirana. Možete da memorišete ukupno 4 broja za hitne slučajeve (memorijske lokacije 1–4).

- 1 Pritisnite [☐].
- 2 Pritisnite [▼] više puta da prikazete "SETTING BS", nakon toga pritisnite [▶].
- 3 Pritisnite [6].
- 4 Unesite "0000" (uobičajeni PIN baze).
  - Ako ste promenili PIN, unesite ga (str.11).
- 5 Pritisnite [\*].
- 6 Unesite broj za hitne slučajeve (maksimalno 8 cifara).
  - Ako ste uneli broj dok je drugi broj za hitne slučajeve prikaza, novi broj će zameniti postojeći.
  - Da odaberete drugu memorijsku lokaciju, pritisnite [▶] više puta i unesite broj.
- 7 Pritisnite [▶].
- 8 Pritisnite [✕⓪].

## Menjanje memorisanih brojeva za hitne slučajeve

- 1 Pritisnite [☐].
- 2 Pritisnite [▼] više puta da prikazete "SETTING BS", nakon toga pritisnite [▶].
- 3 Pritisnite [6].
- 4 Unesite "0000" (uobičajeni PIN baze).
  - Ako ste promenili PIN, unesite ga (str.11).
- 5 Pritisnite [\*].
- 6 Pritisnite [▶] više puta da prikazete željeni broj.
- 7 Pritisnite [C/✕] i unesite novi broj za hitne slučajeve.
- 8 Pritisnite [▶].
- 9 Pritisnite [✕⓪].

## Automatski izbor rute

Cena prenosa signala preko različitih nosača signala se razlikuje od oblasti do oblasti. Ako koristite nosač signala radi uštede troškova, funkcija za automatski izbor rute poziva kod odgovarajućeg nosača signala kada pozivate brojeve u određenim oblastima u skladu sa time kako ste programirali ovu funkciju.

Da upotrebite funkciju automatskog izbora rute, morate da:

- memorišete kodove nosača koje koristite
  - memorišete kodove oblasti za koje želite da odredite specifičan kod nosača
  - odredite kod nosača za svaki memorisani kod oblasti
- Kontaktirajte operatere odgovarajućih nosača signala u vezi cene prenosa signala.

**Primer:** Dodelili ste kod oblasti "123" kodu nosača "9876".

Ako pozivate "123-4567", vaš uređaj će pozvati "9876-123-4567".

## Memorisanje kodova nosača

Memorišete kodove nosača signala koje koristite. Možete da memorišete do 5 kodova nosača.

- 1 Pritisnite [☐].
- 2 Pritisnite [▼] više puta da odaberete "SETTING BS", nakon toga pritisnite [▶].
- 3 Pritisnite [9].
- 4 Unesite "0000" (uobičajeni PIN baze).
  - Ako ste promenili PIN, unesite ga (str.11).
- 5 Pritisnite [1].
- 6 Pritisnite [1] da uključite ovu funkciju.
- 7 Unesite kod nosača (maksimalno 7 cifara).
- 8 Pritisnite [☐].
- 9 Pritisnite [✕⓪].
  - Da memorišete naredni kod nosača, pritisnite [2] - [5] u koraku br. 6.

## Memorisanja kodova oblasti

Memorišete kodove oblasti koje treba pozvati uz upotrebu određenog nosača. Možete da memorišete do 25 kodova oblasti.

- 1 Pritisnite [☐].
- 2 Pritisnite [▼] više puta da odaberete "SETTING BS", nakon toga pritisnite [▶].
- 3 Pritisnite [9].
- 4 Unesite "0000" (uobičajeni PIN baze).
  - Ako ste promenili PIN, unesite ga (str.11).
- 5 Pritisnite [2].
- 6 Unesite kod oblasti (maksimalno 5 cifara).
- 7 Pritisnite [☐].
  - Da memorišete kodove drugih oblasti, ponovite proceduru od koraka br. 6.
- 8 Pritisnite [☐].
- 9 Pritisnite [✕⓪].

## Dodeljivanje kodova oblasti za kodove nosača

Dodelite kod nosača svakoj od memorisanih oblasti. Na ovaj način određujete koji kod nosača se koristi za pozive upućene memorisanim oblastima.

- 1 Pritisnite [☐].
- 2 Pritisnite [▼] više puta da odaberete "SETTING BS", nakon toga pritisnite [▶].
- 3 Pritisnite [9].
- 4 Unesite "0000" (uobičajeni PIN baze).
  - Ako ste promenili PIN, unesite ga (str.11).
- 5 Pritisnite [4].
- 6 Pritisnite [▼] više puta da odaberete kod željene oblasti, nakon toga pritisnite [▶].
- 7 Pritisnite [1] do [5] da odaberete kod željenog nosača .
- 8 Pritisnite [▶].
  - Da dodelite kod oblasti drugom nosaču, ponovite proceduru od koraka br.5.
- 9 Pritisnite [✕⓪].

## Uključivanje/isključivanje automatskog izbora rute

- 1 Pritisnite [☐].
- 2 Pritisnite [▼] više puta da odaberete "SETTING BS", nakon toga pritisnite [▶].
- 3 Pritisnite [9].
- 4 Unesite "0000" (uobičajeni PIN baze).
  - Ako ste promenili PIN, unesite ga (str.11).
- 5 Pritisnite [1].
- 6 Odaberite željenu postavku pritiskom na [1] ako želite da uključite ili [0] ako želite da isključite ovu funkciju.
- 7 Pritisnite [▶].
- 8 Pritisnite [✕⓪].

## Vraćanje baze uređaja na uobičajenu postavku

- 1 Pritisnite [☐].
- 2 Pritisnite [▼] više puta da prikazete "SETTING BS", nakon toga pritisnite [▶].
- 3 Pritisnite [0].
- 4 Unesite "0000" (uobičajeni PIN baze).
  - Ako ste promenili PIN, unesite ga (str.11).
- 5 Pritisnite [▶], nakon toga pritisnite [✕⓪].

## Napomena:

- U vezi uobičajene postavke, pogledajte str.11.
- Postavka brojeva za hitne slučajeve se briše.

## Sistem za odgovor na pozive

KX-TCD445 baza uređaja poseduje sistem za odgovor na pozive koji može da odgovori i snimi poziv za vas ako niste u prilici da odgovorite. Možete i da snimate vlastite glasovne poruke i telefonske razgovore.

U vezi informacija o kapacitetu memorije, pogledajte str. 13.



### Važno:

- Samo jedna slušalica može da pristupi sistemu za odgovor na pozive (preslušavanje poruka, snimanje pozdravne poruke i dr.) u jednom trenutku.

## Uključivanje/isključivanje sistema za odgovor na pozive

### Važno:

- Kada sagovornici ostave poruke, uređaj snima dan i vreme prispeća svake poruke. Vodite računa o tome da datum i vreme budu tačni (str.4).

- 1 Pritisnite [INT], nakon toga pritisnite [#].
- 2 Nakon zvučnog signala, pritisnite [8] da uključite ili [0] da isključite ovu funkciju.
  - Kada je sistem za odgovor na pozive isključen, prikazan je indikator .
  - Kada isključite sistem za odgovor na pozive, indikator nestaje sa ekrana. Uređaj neće odgovarati na pozive.
- 3 Pritisnite [.

## Pozdravna poruka

Kada uređaj odgovori na poziv, sagovornik sluša pozdravnu poruku. Možete da snimate vlastitu pozdravnu poruku ili da koristite fabričku.

### Snimanje pozdravne poruke

Možete da snimate vlastitu pozdravnu poruku (maksimalno 2 minute i 30 sekundi).

- 1 Pritisnite [INT], nakon toga pritisnite [#].
- 2 Nakon zvučnog signala, pritisnite [7].
- 3 Pritisnite [6].
  - Držite slušalicu na udaljenosti od oko 20 cm i govorite razgovetno u mikrofonski.
- 4 Pritisnite [9] da zaustavite snimanje.
  - Pozdravna poruka se reprodukuje.
- 5 Pritisnite [.

### Napomena:

- Da obrišete pozdravnu poruku, pritisnite [\*] tokom reprodukcije, nakon toga pritisnite [6].
- Na ekranu se prikazuje indikator greške ("ERROR ") ako je pozdravna poruka kraća od 1 sekund.

### Upotreba fabričke pozdravne poruke

Uređaj može da reprodukuje fabričku pozdravnu poruku za zagovornike u kojoj se od njih traži da ostave poruku. Ako je interval za snimanje poruke (message recording time) (str.14 postavljen na "GREET ONLY", poruku sagovornika se ne snimaju i uređaj će reprodukovati drugačiju fabričku poruku u kojoj se od sagovornika traži da pozove ponovo.

### Reprodukcija pozdravne poruke

- 1 Pritisnite [INT], nakon toga pritisnite [#].
- 2 Nakon zvučnog signala, pritisnite [6].
- 3 Pritisnite [.

### Brisanje pozdravne poruke

- 1 Pritisnite [INT], nakon toga pritisnite [#].
- 2 Nakon zvučnog signala, pritisnite [6].
- 3 Pritisnite [\*].
- 4 Pritisnite [6].
- 5 Pritisnite [.

### Napomena:

- Ako obrišete vlastitu pozdravnu poruku, uređaj će reprodukovati fabričku pozdravnu poruku.

## Slušanje poruka

Poruke se memorišu i reprodukuju hronološki, od najstarije do najnovije.

### Slušanje nove/svih poruka

When you have new messages, r on the display flashes.

- 1 Pritisnite [INT], nakon toga pritisnite [#].
- 2 Nakon zvučnog signala, pritisnite [4] da reprodukujete nove poruke ili [5] da reprodukujete sve poruke.
  - Da podesite nivo zvuka zvučnika tokom reprodukcije, pritisnite [▲] ili [▼].
- 3 Pritisnite [.

### Ponavljanje/preskakanje/zaustavljanje/brisanje poruke tokom reprodukcije

- Da ponovite poruku tokom reprodukcije, pritisnite [1]. Ako pritisnete taster tokom prvih pet sekundi reprodukcije poruke, uređaj reprodukuje prethodnu poruku.
- Da preskočite poruku tokom reprodukcije, pritisnite [2].
- Da zaustavite reprodukciju tokom reprodukcije, pritisnite [9].
- Da obrišete poruku tokom reprodukcije, pritisnite [\*], nakon toga pritisnite [4].

### Brisanje svih poruka

- 1 Pritisnite [INT], nakon toga pritisnite [#].
- 2 Nakon zvučnog signala, pritisnite [\*].
- 3 Pritisnite [5].
- 4 Pritisnite [.

### Napomena:

- Pozdravna poruka se ne briše.

## Snimanje glasovne poruke

Da ostavite privatnu poruku sebi ili drugima, možete da snimate glasovnu poruku. Ovu poruku možete da reprodukujete kasnije, bilo direktno ili sa udaljene lokacije.

- 1 Pritisnite [INT], nakon toga pritisnite [#].
- 2 Nakon zvučnog signala, pritisnite [7].
- 3 Pritisnite [4].
  - Držite slušalicu na udaljenosti od oko 20 cm i govorite razgovetno u mikrofonski.
- 4 Pritisnite [9] da prekinete snimanje.
- 5 Pritisnite [.

### Napomena:

- Glasovne poruke se tretiraju kao nove poruke.

## Kapacitet memorije

Ukupan kapacitet memorije za snimanje poruka (uključujući vašu pozdravnu poruku, poruke sagovornika, glasovne poruke i snimljene razgovore) je oko 20 minuta.

- Ako memorija za poruke postane puna, indikator  počinje da trepće brzo. Ako želite da snimate dodatne poruke, morate da obrišete nepotrebne poruke.
- Poruke se zadržavaju u memoriji uređaja čak i ako dodje do prekida napajanja.

## Ostale postavke

### Promena broja zvučnih signala pri odgovoru

Možete da promenite broj zvučnih signala kojima se uređaj oglašava pre odgovora na poziv.

“**AUTO**”: Uređaj odgovara nakon dva zvučna signala ako su snimljene nove poruke, odnosno pet zvučnih signala ako poruke nisu snimljene. Ako pozovete vaš telefon sa udaljene lokacije radi preslušavanja novih poruka (str.13), znaćete da nepostoje nove poruke ako se uređaj oglasi treći put. Nakon toga možete da spustite slušalicu bez obračuna poziva.

- 1 Pritisnite [☰].
- 2 Pritisnite [▼] više puta da prikazete “SETTING BS”, i zatim [▶].
- 3 Pritisnite [#].
- 4 Pritisnite [2].
- 5 Odaberite željenu postavku pritiskom na [2] do [7] za 2 do 7 zvučnih signala ili [0] za “AUTO”.
- 6 Pritisnite [▶], nakon toga pritisnite [✕⓪].

### Izbor intervala za snimanje poruke

Možete da promenite maksimalan interval za snimanje poruka koji se određuje za svakog sagovornika ili da podesite uređaj za pozdravljanje sagovornika bez snimanja poruka.

“**1 MINUTE**”: Poruke sagovornika ograničene su na 1 minut.

“**UNLIMITED**”: Poruke sagovornika ograničene su količinom preostalog prostora u memoriji sistema za odgovor na pozive.

“**GREET ONLY**”: Uređaj reprodukuje pozdravnu poruku ali ne snima poruke sagovornika.

- 1 Pritisnite [☰].
- 2 Pritisnite [▼] više puta da prikazete “SETTING BS”, i zatim [▶].
- 3 Pritisnite [#].
- 4 Pritisnite [3].
- 5 Odaberite željenu postavku pritiskom na [1] za “1 MINUTE”, [2] za “UNLIMITED” ili [3] za “GREET ONLY”.
- 6 Pritisnite [▶], nakon toga pritisnite [✕⓪].

### Uključivanje/isključivanje funkcije za kvalitetniji snimak poruke

Uređaj može da snimi poruke visokog ili normalnog kvaliteta. U modu za snimanje normalnog kvaliteta (uobičajeno), ukupno vreme snimanja je ograničeno na oko 20 minuta.

U visoko kvalitetnom modu, kvalitet snimka je bolji ali je ukupno vreme ograničeno na oko 10 minuta.

- 1 Pritisnite [☰].
- 2 Pritisnite [▼] više puta da prikazete “SETTING BS”, i zatim [▶].
- 3 Pritisnite [#].
- 4 Pritisnite [8].
- 5 Odaberite željenu postavku pritiskom na [1] za “ON” (visok nivo) ili [2] za “OFF” (normalan).
- 6 Pritisnite [▶], nakon toga pritisnite [✕⓪].

### Uključivanje/isključivanje nadzora poziva tokom pozdravne poruke

Možete da odredite da li se pozdravna poruka čuje preko zvučnika ili ne kada uređaj odgovori na poziv.

- 1 Pritisnite [☰].
- 2 Pritisnite [▼] više puta da prikazete “SETTING BS”, i zatim [▶].
- 3 Pritisnite [#].
- 4 Pritisnite [4].
- 5 Pritisnite [1] da isključite ili [2] da uključite ovu funkciju.
- 6 Pritisnite [▶], nakon toga pritisnite [✕⓪].

### Napomena:

- Ako je ova funkcija isključena, preko zvučnika se čuje samo poruka sagovornika.

## Upotreba uređaja sa udaljene lokacije

Pomoću telefona sa tastaturom možete da pozovete vaš telefonski broj sa udaljene lokacije i pristupite uređaju radi preslušavanja poruka ili radi promene postavke sistema za odgovor na pozive. Glasovni vodič sistema obaveštavaće vas o tasterima koje treba pritisnuti kako bi se sprovele određene operacije.

### Važno:

- Kako bi upotreбили sistem za odgovor na pozive sa udaljene lokacije, prvo morate da uključite daljinsku kontrolu izborom koda za daljinski pristup. Ovaj kod morate da unesete svaki puta kada koristite sistem za odgovor na pozive sa udaljene lokacije.

### Uključivanje/isključivanje sistema pristup sa udaljene lokacije

Izborom ili brisanjem koda za pristup sa udaljene lokacije, možete da uključite ili isključite funkciju za pristup sa udaljene lokacije. Morate da unesete 3-cifreni kod za pristup sa udaljene lokacije kada sistem za odgovor na pozive koristite sa udaljene lokacije. Ovaj kod sprečava neovlašćena lica da preslušaju vaše poruke sa udaljene lokacije. Nakon memorisanja koda za daljinski pristup, upotreba uređaja sa udaljene lokacije nije moguća.

- 1 Pritisnite [☰].
- 2 Pritisnite [▼] više puta da prikazete “SETTING BS”, nakon toga pritisnite [▶].
- 3 Pritisnite [#].
- 4 Pritisnite [1].
- 5 Da uključite sistem za upotrebu sa udaljene lokacije, unesite 3-cifreni kod za pristup sa udaljene lokacije.
  - Da isključite ovu funkciju, pritisnite [\*].
- 6 Pritisnite [▶].
  - Čućete signal koji potvrđuje komandu.
- 7 Pritisnite [✕⓪].

### Upotreba sistema za odgovor na pozive sa udaljene lokacije

- 1 Pozovite vaš telefonski broj sa telefona koji poseduje tastaturu.
  - Ako je broj zvučnih signala postavljen na “AUTO”, uređaj će zvoniti dva puta pre nego što odgovori na poziv ako je primio nove poruke. Ako čujete treće zvono, to je znak da nema novih poruka. U tom slučaju možete da spustite slušalicu ako ste uređaj pozvali radi preslušavanja poruka.
- 2 Kada počne reprodukcija pozdravne poruke, unesite kod za pristup sa udaljene lokacije.
  - Uređaj će objaviti broj novih poruka.
  - Nakon 3 sekunde, aktivira se glasovni vodič.
- 3 Pratite uputstva glasovnog vodiča.
  - Možete da prekinete vezu u bilo kom trenutku.
  - Možete da zanemarite uputstva glasovnog vodiča i kontrolišete uređaj daljinskim komandama (str.14).

### Glasovni vodič

Tokom upotrebe uređaja sa udaljene lokacije, glasovni vodič će vas obavestiti da pritisnete [1] kako bi sproveli određenu operaciju ili [2] ako želite čujete koje su operacije dostupne.

Operacije se predstavljaju od strane glasovnog vodiča sledećim redom:

- Reprodukcija svih poruka
- Reprodukcija novih poruka
- Snimanje poruke
- Brisanje svih poruka
- Snimanje vaše pozdravne poruke

**Napomena:**

- Ako je preostalo manje od 5 minuta za snimanje, uređaj će objaviti preostalo vreme za snimanje poruka.
- Ako je memorija za prijem poruka puna, obrišite nepotrebne poruke.

**Daljinske komande**

Možete da pritisnete numeričke tastere kako bi pristupili određenim funkcijama sistema za odgovor na poziv bez čekanja na obaveštenje glasovnog vodiča.

Taster	Daljinska komanda
[1]	Ponavljanje poruke (tokom reprodukcije)
[2]	Preskakanje poruke (tokom reprodukcije)
[4]	Reprodukcija novih poruka
[5]	Reprodukcija svih poruka
[6]	Reprodukcija pozdravne poruke
[7]	Snimanje pozdravne poruke
[9]	Zaustavljanje (snimanja, reprodukcije)
[0]	Isključivanje sistema za odgovor na pozive
[*] [4]	Brisanje poruka (tokom reprodukcije)
[*] [5]	Brisanje svih poruka
[*] [6]	Brisanje pozdravne poruke (tokom reprodukcije pozdravne poruke)
[*] [#]	Kraj daljinske kontrole (ili spuštanje slušalice)

**Uključivanje sistema za odgovor na pozive sa udaljene lokacije**

Ako je sistem za odgovor na pozive isključen, možete da ga uključite sa udaljene lokacije.

- 1 Pozovite vaš telefonski broj sa telefona koji poseduje tastaturu.
- 2 Sačekajte da se telefon oglasi 10 puta.
  - Čućete dugačak zvučni signal.
- 3 Unesite kod za daljinski pristup tokom 10 sekundi nakon dugačkog zvučnog signala.
  - Možete da prekinete vezu ili ponovo unesete kod za daljinski pristup i počnete upotrebu uređaja sa udaljene lokacije.

**Upotreba dodatnih uređaja****Dodatne slušalice**

Možete da registrujete do 6 slušalica na jednu bazu. Dodatne slušalice dozvoljavaju vam da, na primer, vodite interkom razgovor sa drugom slušalicom dok se preko treće slušalice sprovodi spoljašnji poziv. Pogledajte str.2 u vezi informacija o naručivanju dodatnih slušalica.

**Dodatne baze**

Slušalice možete da registrujete na do 4 baze, čime vam se dozvoljava da dodate baze i na taj način proširite oblast u kojoj možete da koristite slušalice. Ako slušalicu iznesete van dometa baze kada je na bazi odabrana opcija "AUTO" (str.15), slušalica će potražiti drugu bazu radi sprovođenja ili prijema poziva. Baza i slušalice sa kojima baza razgovara nazivju se "radio ćelijom".

**Napomena:**

- Poziv se prekida kada slušalicu prenesete iz jedne u drugu radio ćeliju.
- Interkom pozivi i transfer poziva su mogući samo u okviru iste radio ćelije.

**Registrowanje slušalice na bazu****Da registrujete dodatnu slušalicu na bazu (jednostavna registracija)**

Priložena slušalica i baza su registrovane. Nakon kupovine dodatne slušalice, registrujte je na bazu sprovođenjem naredne procedure.

- 1 Podignite slušalicu i pritisnite [📞].
- 2 Pritisnite i držite taster [📞] na levoj strani baze oko 5 sekundi sve dok se ne oglasi signal registracije.
- 3 Postavite dodatnu slušalicu na bazu. Uređaj nastavlja da se oglašava signalom registracije. Dok se slušalica nalazi na bazi, sačekajte da registracioni signal završi i da indikator 📞 prestane da trepće.

**Napomena:**

- Ako se uređaj oglasi signalom greške, ili ako indikator 📞 i dalje trepće, registrujte slušalicu ručno.
- Ako sve registrovane slušalice počnu da zvone u koraku br. 2, pritisnite [📞] da zaustavite signal i sprovedite proceduru iz početka.
- Punite baterije na dodatnoj slušalici oko 7 sati pre prve upotrebe.

**Da registrujete slušalicu na dodatnu bazu (ručna registracija)**

Možete da registrujete slušalicu na bazu ručno, sprovođenjem naredne procedure.

- 1 Pritisnite [☰].
- 2 Pritisnite [▼] više puta da prikazete "SETTING HS", nakon toga pritisnite [▶].
- 3 Pritisnite [▼] više puta da prikazete "REGISTRATION", nakon toga pritisnite [▶].
- 4 Pritisnite [▼] više puta da prikazete "REGISTER HS", nakon toga pritisnite [▶].
- 5 Pritisnite i držite taster [📞] na levoj strani baze oko 5 sekundi, sve dok se ne oglasi signal registrovanja.
  - Nakon pritiska na taster [📞], preostale korake ove procedure morate da sprovedete tokom narednih 60 sekundi.
- 6 Pritisnite [▼] više puta da odaberete broj baze, nakon toga pritisnite [▶].
- 7 Sačekajte da se prikaže "BS PIN", nakon toga unesite "0000" (uobičajeni PIN baze).
  - Ako ste promenili PIN, unesite ga (str.11).
- 8 Pritisnite [▶].
  - Nakon uspešne registracije slušalice, uređaj se oglašava potvrdnim signalom i indikator 📞 prestaje da trepće.

**Napomena:**

- Ako sve registrovane slušalice počnu da zvone u koraku br. 5, pritisnite [📞] da zaustavite signal i sprovedite proceduru od koraka br.1.

**Izbor baze**

Kada je odabrana opcija "AUTO", slušalica će automatski upotrebiti bilo koju dostupnu bazu na koju je registrovana. Kada odaberete određenu bazu, slušalica će sprovođiti i primati pozive samo preko te baze. Ako je slušalica van dometa te baze, pozive ne možete da sprovedite.

- 1 Pritisnite [☰].
- 2 Pritisnite [▼] više puta da prikazete "SETTING HS", nakon toga pritisnite [▶].
- 3 Pritisnite [▼] više puta da prikazete "SELECT BS", nakon toga pritisnite [▶].
- 4 Pritisnite [▼] više puta da prikazete "AUTO" ili broj određene slušalice, nakon toga pritisnite [▶].
  - Slušalica počinje da traži bazu.

**Napomena:**

- Kada je slušalica registrovana na drugu bazu, ova postavka se automatski menja u broj baze čak i ako je odabrana "AUTO" opcija.

## Odjavljivanje slušalice

Na bazu možete da registrujete maksimalno 6 slušalica. Slušalica može da otkáže svoju registraciju (ili registraciju druge slušalice) koja je memorisana u bazi. Na ovaj način se dozvoljava bazi da "zaboravi" slušalicu.

- 1 Pritisnite [≡].
- 2 Pritisnite [▼] više puta da prikazete "SETTING BS", nakon toga pritisnite [▶].
- 3 Pritisnite [7].
- 4 Unesite "0000" (uobičajeni PIN baze).
  - Ako ste promenili PIN, unesite ga (str. 11).
- 5 Pritisnite broj željene slušalice.
  - Broj odabrane slušalice počinje da trepće.
- 6 Pritisnite [▶].
- 7 Sačekajte da se prikaže indikator "SETTING BS", nakon toga pritisnite [✕⓪].

## Odjavljivanje baze uređaja

Slušalicu možete da registrujete na maksimalno 4 baze. Slušalica može da otkáže bazu na koju je registrovana. Na ovaj način se omogućava slušalici da "zaboravi" bazu.

- 1 Pritisnite [≡].
- 2 Pritisnite [▼] više puta da prikazete "SETTING HS", nakon toga pritisnite [▶].
- 3 Pritisnite [▼] više puta da prikazete "REGISTRATION", nakon toga pritisnite [▶].
- 4 Pritisnite [▼] više puta da prikazete "CANCEL BS", nakon toga pritisnite [▶].
- 5 Unesite "0000" (default handset PIN).
  - Ako ste promenili PIN, unesite ga (str. 11).
- 6 Pritisnite [▼] više puta da odaberete broj željene baze, nakon toga pritisnite [▶].
  - Broj odabrane baze nakon toga počinje da trepće.
- 7 Pritisnite [▶].
- 8 Pritisnite [▼] više puta da odaberete "YES", nakon toga pritisnite [▶].
  - Da prekinete odjavljivanje, odaberite "NO".
- 9 Pritisnite [✕⓪].

### Napomena:

- Da registrujete slušalicu na drugu bazu ili istu bazu ponovo, pogledajte proceduru ručne registracije (str. 15).

## Podešavanje svih ili određenih slušalica da zvone

Možete da odaberete jedan od tri načina za određivanje slušalica koje se oglašavaju prilikom prijema dolazećih poziva.

- "1": Sva slušalice će zvoniti.
- "2": Odabrana(e) slušalica(e) će zvoniti.
- "3": Odabrana slušalica(e) će zvoniti, nakon toga će zvoniti sve slušalice.

### Podešavanje svih slušalica da zvone

- 1 Pritisnite [≡].
- 2 Pritisnite [▼] više puta da prikazete "SETTING BS", nakon toga pritisnite [▶].
- 3 Pritisnite [1].
- 4 Unesite "0000" (uobičajeni PIN baze).
  - Ako ste promenili PIN, unesite ga (str. 11).
- 5 Pritisnite [1] to select "1".
- 6 Pritisnite [▶], nakon toga pritisnite [✕⓪].

### Podešavanje određenih slušalica da zvone

- 1 Pritisnite [≡].
- 2 Pritisnite [▼] više puta da prikazete "SETTING BS", nakon toga pritisnite [▶].
- 3 Pritisnite [1].
- 4 Unesite "0000" (uobičajeni PIN baze).
  - Ako ste promenili PIN, unesite ga (str. 11).
- 5 Pritisnite [2] to select "2".
  - Sve registrovane slušalice se prikazuju na brojevi prethodno odabranih slušalica će treptati.
- 6 Pritisnite broj(eve) željene(ih) slušalice(a).
  - Brojevi odabranih slušalica će treptati.
  - Da otkážete brojeve odabranih slušalica, pritisnite broj ponovo. Broj će prestati da trepće.
- 7 Pritisnite [▶], nakon toga pritisnite [✕⓪].

### Podešavanje odabranih slušalica da zvone pre nego što počnu da zvone sve slušalice

- 1 Pritisnite [≡].
- 2 Pritisnite [▼] više puta da prikazete "SETTING BS", nakon toga pritisnite [▶].
- 3 Pritisnite [1].
- 4 Unesite "0000" (uobičajeni PIN baze).
  - Ako ste promenili PIN, unesite ga (str. 11).
- 5 Pritisnite [3] da odaberete "3".
  - Prikazuju se brojevi svih registrovanih slušalica i brojevi prethodno odabranih slušalica trepću.
- 6 Pritisnite broj(eve) željenih slušalica.
  - Brojevi odabranih slušalica će treptati.
  - Da otkážete brojeve odabranih slušalica, pritisnite broj ponovo. Broj će prestati da trepće.
- 7 Pritisnite [▶].
- 8 Pritisnite numerički taster [1] do [6] da odaberete broj zvučnih signala kojima se slušalica oglašava pre nego što sve slušalice počnu da zvone.
  - Odabran broj zvona se prikazuje na desnoj strani ekrana.
- 9 Pritisnite [▶], nakon toga pritisnite [✕⓪].

## Interkom između slušalica

Možete da sprovedete interkom razgovore između 2 slušalica na istoj radio ćeliji.

**Primer:** Kada slušalica br.1 poziva slušalicu br.2

- 1 **Slušalica br. 1:**  
Pritisnite [INT] i [2] (broj željene slušalice).
- 2 **Slušalica br. 2:**  
Pritisnite [↶] ili [↷] da odgovorite na poziv.
- 3 Nakon razgovora, pritisnite [✕⓪].

### Napomena:

- Interkom razgovore možete da sprovedete između slušalica u istoj radio ćeliji, ali ne između slušalica u različitim radio ćelijama.



## Transfer poziva izmedju slušalica/ Konferencijski poziv

Spoljašnji poziv se može prebaciti izmedju dve slušalice u okviru iste radio ćelije. Dve slušalice u istoj radio ćeliji mogu da uspostave konferencijski poziv sa spoljašnjim sagovornikom.

**Primer:** Kada slušalica br. 1 prosledi poziv na slušalicu br. 2

### 1 Slušalica br. 1:

Tokom spoljašnjeg poziva, pritisnite [INT] i [2] (broj željene slušalice).

- Ako nema odgovora, pritisnite [INT] da se vratite na spoljašnji poziv.

### 2 Slušalica br. 2:

Pritisnite [↶] ili [↷] da odgovorite na poziv.

- Slušalica br. 2 može da razgovara sa slušalicom br.1.
- Spoljašnji poziv se prebacuje na čekanje.

### 3 Slušalica br. 1:

Da dovršite transfer poziva, pritisnite taster [↶].

Da uspostavite konferencijski razgovor, pritisnite [3].

## Da prosledite poziv direktno, bez razgovora sa slušalicom br. 2

Nakon koraka br. 1, pritisnite [↶] na slušalici br. 1. Ako se na prosledjeni poziv ne odgovori tokom narednih 30 sekundi, slušalica br. 1 će se oglasiti ponovo.

## Otklanjanje problema

Ako i pored pridržavanja instrukcija u ovom odeljku imate problem pri upotrebi uređaja, isključite ispravljač napona i isključite slušalicu, nakon toga priključite ispravljač napona i uključite slušalicu.

### indikator trepće.

- Slušalica nije registrovana na bazu. Registrujte je (str.15).
- Slušalica je suviše udaljena od baze. Približite je.
- Ispravljač napona nije priključen. Proverite veze.

### Ne mogu da sprovdim ili primam pozive.

- Ispravljač napona ili kabl telefonske linije nije priključen. Proverite vezu.
- Ako koristite razdelnik za povezivanje uređaja, uklonite razdelnik i priključite uređaj direktno na zidnu utičnicu. Ako uređaj radi pravilno, proverite razdelnik.
- Isključite bazu uređaja sa telefonske linije i priključite telefon u čiju ste ispravnost sigurni. Ako telefon radi pravilno, kontaktirajte servisera u vezi popravke uređaja. Ako drugi telefon ne radi pravilno, kontaktirajte telefonsku kompaniju.
- Funkcija zabrane poziva je uključena. Isključite je (str.10).
- Pozvali ste zabranjen broj (str.5).
- Funkcija za zaključavanje tastature je uključena. Isključite je (str..5).

### Uređaj ne zvoni.

- Zvono je isključeno. Podesite nivo zvona (str.9) i nivo zvona baze (str.11).

### Ekran na slušalici je prezan.

- Slušalica nije uključena. Uključite je (str.4).

### Ne mogu da uključim slušalicu.

- Proverite da li su baterije instalirane pravilno (str.3).
- Napunite baterije u potpunosti (str.3).
- Očistite kontakte za punjenje i pokušajte ponovo (str.3).

### Bateriju treba napuniti ali se ikona napunjenosti baterije ne menja.

- Očistite kontakte i napunite bateriju ponovo (str.3).
- Ispravljač napona je isključen. Priključite ispravljač napona.

### Čuje se signal zauzete linije kada pritisnete [↶] ili [↷].

- Slušalica je suviše udaljena od baze. Približite je i probajte ponovo.
- Druga slušalica sprovodi spoljašnji poziv. Sačekajte da drugi korisnik završi sa razgovorom.

### Statički šum, prekid zvuka. Smetnje usled električnih uređaja.

- Instalirajte slušalicu i bazu daleko od drugih električnih potrošača.
- Približite slušalicu bazi.

### Slušalica prekida sa radom tokom upotrebe.

- Isključite ispravljač napona i slušalicu. Priključite ispravljač napona i uključite slušalicu i pokušajte ponovo.

### Tokom memorisanja unosa u imenik ili odredjivanja tastera za brz poziv, slušalica počinje da zvoni.

- Uređaj je primio poziv. Da odgovorite na poziv, pritisnite [↶] ili [↷]. Programiranje se otkazuje. Sprovedite programiranje ponovo.

### Pritiskom na [☑] taster ne prikazuje/poziva se poslednji pozvani broj.

- Ako je poslednji pozvani broj duži od 24 cifre, broj neće biti pozvan ponovo. Pozovite broj ručno.

### Slušalica se oglašava u razmacima i/ili indikator trepće.

- Napunite baterije u potpunosti (str.3).

### Napunio sam baterije u potpunosti ali indikator i dalje trepće.

- Očistite kontakte za punjenje i sprovedite punjenje ponovo (str.3).
- Vreme je da zamenite baterije (str.4).

### Indikator se isključuje i uređaj prekida punjenje dok je slušalica na bazi.

- Instalirane su Nikl-kadmijumske baterije, a odabran je "NI-MH" tip baterija. Promenite postavku baterija u "NI-CD" (str.10).

### Informacije o sagovorniku se ne prikazuju.

- Morate biti pretplaćeni na Caller ID uslugu.

### Dok posmatrate informacije o sagovorniku, na ekranu se prikazuje sadržaj karakterističan za pripremi mod.

- Nemojte da pravite pauze duže od 60 sekundi tokom pretraživanja.

### Ne mogu da registrujem slušalicu na bazu.

- Slušalica je već registrovana na maksimalan broj baza (4). Odjavite baze koje ne koristite (str.15).
- Na bazu je već registrovan maksimalan broj slušalica (6). Otkazite slušalice koje ne koristite (str.15).
- Uneli ste pogrešan PIN broj. Ako zaboravite vaš PIN, kontaktirajte najbliži servisni centar za Panasonic opremu.
- Instalirajte slušalicu i bazu dalje od drugih električnih uređaja.

## Sistem za odgovor na pozive (samo KX-TCD445)

### Sistem za odgovor na pozive je uključen, ali se poruke sagovornika ne snimaju.

- Interval snimanja postavljen je na "GREET ONLY". Odaberite "1 MINUTE" ili "UNLIMITED" (str.14).
- Memorija je puna. Obrišite nepotrebne poruke (str.13).

### Ne mogu da kontrolišem sistem za odgovor na pozive preko slušalice.

- Drugi korisnik slušalice upotrebljava sistem za odgovor na pozive ili menja postavku baze. Sačekajte da drugi korisnik završi sa upotrebom.
- Sagovornik ostavlja poruku. Sačekajte da sagovornik završi.
- Slušalica se nalazi suviše daleko u odnosu na bazu uređaja. Približite je.

### Ne mogu da koristim sistem za odgovor na pozive sa udaljene lokacije.

- Uneli ste pogrešan kod za pristup sa udaljene lokacije. Uključite ovaj mod pomoću slušalice i odaberite novi kod (str.14).
- Pritiskate tastere suviše brzo. Pažljivo pritisnite svaki taster.
- Sistem za odgovor na pozive je isključen. Uključite ga (str.13, 15).
- Koristite telefon sa pulsanim biranjem brojeva. Pokušajte ponovo uz upotrebu telefona sa tonskim biranjem.

### Tokom snimanja pozdravne poruke ili tokom preslušavanja poruka, uređaj počinje da zvoni i snimanje se prekida.

- Uređaj je primio poziv. Odgovorite na poziv i pokušajte ponovo kasnije.

## **Tehničke informacije**

<b>Standard:</b>	DECT (Digital Enhanced Cordless Telecommunications), GAP (Generic Access Profile)
<b>Broj kanala:</b>	120 Duplex kanala
<b>Opseg frekvencije:</b>	1.88 GHz do 1.9 GHz
<b>Duplex procedura:</b>	TDMA (Time Division Multiple Access)
<b>Razmak između kanala:</b>	1728 kHz
<b>Bit rate:</b>	1152 kbit/s
<b>Modulacija:</b>	GFSK (Gaussian Frequency Shift Keying)
<b>RF snaga prenosa:</b>	oko 250 mW
<b>Kodiranje glasa:</b>	ADPCM 32 kbit/s
<b>Izvor napajanja:</b>	Ispravljač napona 220–240 V, 50 Hz
<b>Potrošnja, baza:</b>	Pripremni mod: oko 3.5 W, Maksimalno: oko 9.2 W
<b>Radni uslovi:</b>	5 °C–40 °C, 20 %–80 % relativne vlažnosti (bez kondenzacije)
<b>Dimenzije, baza:</b>	oko 58 mm x 128 mm x 105 mm
<b>Dimenzije, slušalice:</b>	oko 143 mm x 48 mm x 32 mm
<b>Težina, baza:</b>	oko 170 g
<b>Težina, slušalica:</b>	oko 120 g

### **Napomena:**

- Specifikacije su podložne promeni.
- Ilustracije u ovom uputstvu se mogu razlikovati od aktuelnog proizvoda.